



A5 | S5



■ ■ ■ ■ ■	A5 Coupé	4
■ ■ ■ ■ ■	S5 Coupé	14
■ ■ ■ ■ ■	A5 Sportback	20
■ ■ ■ ■ ■	S5 Sportback	30
■ ■ ■ ■ ■	A5 Cabriolet	34
■ ■ ■ ■ ■	S5 Cabriolet	42
■ ■ ■ ■ ■	Highlights	48
■ ■ ■ ■ ■	A5 Sportback g-tron	54
■ ■ ■ ■ ■	Uitrustingen	56
■ ■ ■ ■ ■	Audi Originele Accessoires	74
■ ■ ■ ■ ■	A5 online	76
■ ■ ■ ■ ■	Technische gegevens	78



De Audi A5 Coupé.

Geeft de richting aan. Ook in stilstand. De Audi A5 Coupé verenigt sportiviteit met elegantie. Met zijn vooruitstrevendheid, schoonheid en sportiviteit is hij toonaangevend in het verkeer. Dat geldt voor de voorkant met optionele Audi Matrix LED-koplampen via de scherpe schouderlijn en de krachtig ogende spatborden tot aan het slanke derde remlicht. Een uitstraling die met elke lijn prestaties belichaamt.



Indrukwekkende prestaties. Ook qua verbruik.

Voelbaar sterk, onvoorstelbaar efficiënt: de TFSI- en TDI-kraftbronnen in de Audi A5 Coupé. Ervaar de geweldige prestaties en gereduceerde emissies. Met de optionele quattro vierwiel-aandrijving wordt de kracht nog beter op de weg overgebracht. Voor meer dynamiek, betere tractie, extra wendbaarheid en minder compromissen.



De plek waar innovaties vorm krijgen: het interieur.

Uw beeld van de toekomst wordt werkelijkheid in het interieur van de Audi A5. Met de optionele Audi virtual cockpit, het driespaaks lederen stuurwiel 'multifunctioneel plus' en mooie decoratielijsten. Elk detail is gemaakt van hoogwaardige materialen en subliem afgewerkt. De horizontale dashboardstructuur met doorlopende ventilatiestrook geeft een ruimtelijk effect. Dit is een interieur waar de perfectionist geen genoeg van krijgt.



De Audi S5 Coupé.

Sportiviteit in topvorm. Pure progressiviteit. Dat is de Audi S5 Coupé. Van de markante bumpers en de specifieke grille met dubbele lamellen via de aerodynamisch geoptimaliseerde buitenspiegels in aluminiumoptiek tot aan de S5-badge in het sieralement opzij is elke detail aangescherpt. De standaard LED-koplampen en 18-inch gegoten lichtmetalen velgen maken van hem een onvergetelijke verschijning. Het zijn nog maar twee van de vele highlights die uitzonderlijke dynamiek uitstralen.



Vooruitgang is niet te stoppen. Helemaal niet met 260 kW.

De Audi S5 Coupé kent geen grenzen. Hij verlegt ze. De 3,0-liter V6-TFSI-kraftbron met uitlaatgasturbo is goed voor 260 kW. Slechts 4,7 seconden en de S5 doorbreekt de 100-km/h-grens. Indrukwekkende prestaties. Ook wat de tractie betreft. De standaard quattro vierwielaandrijving maakt hem extra agiel en veilig. De 8-traps tiptronic vergroot de dynamiek en verhoogt het comfort. En verlaagt tegelijkertijd het verbruik.



Een nieuw licht op enthousiasme: het sportieve interieur.

Het interieur van de Audi S5 Coupé bewijst hoe comfortabel sportiviteit kan zijn: met de optionele S-sportstoelen met stiknaden in ruitpatroon, S-logo en pneumatische massagefunctie. Dynamisch wordt het als de blik naar voren gaat: de optionele Audi virtual cockpit zorgt voor enthousiasme met een speciale S-weergavemodus voor een nog sportievere uitstraling. Ook op het vlak van personalisering is sprake van een nieuwe benchmark. Met het optionele lichtpakket met contour- en ambienteverlichting past u de kleur van de interieurverlichting aan uw eigen smaak aan. Daarmee ensceeneert u op indrukwekkende manier het gehele interieur. U bepaalt zelf de details en zorgt zo voor stralende ogen.



De Audi A5 Sportback.

Sterke motoren, een nieuw ontwikkeld onderstel en innovatieve rijassistenten: de Audi A5 Sportback begint aan een nieuw hoofdstuk. Ook optisch. Het aangescherpte design met de sportieve voorkant inclusief brede, lage Singleframe en sterk aangezette motorkaplijnen maken vooruitgang concreet. Immers: adel verplicht.



Scoort met progressiviteit. Maakt indruk over de hele lijn.

De moderne technologieën waarmee de Audi A5 Sportback leverbaar is, mogen er zijn: quattro vierwielaandrijving, een dynamisch en fijngevoelig onderstel, demperregeling, Audi dynamic steering en Audi drive select. Ook met zijn elegantie en indrukwekkende 'stance' maakt hij indruk. De A5 Sportback heeft de frameloze portieren van een coupé, sportieve verchroomde raamomlijstingen en een driedimensionaal gevormde achterkant met ver doorlopende achterklep.



Overtuigt door sportiviteit. Ondersteunt de bestuurder.

De sportieve achterkant is van een subtiele spoilerrand en diffusor voorzien. Diverse assistentiesystemen voor de bestuurder kunnen helpen om veilig, comfortabel en efficiënt de bestemming te bereiken. Zo zijn naar wens predictive efficiency assist, adaptive cruise control inclusief Stop&Go-functie, fileassistent, een parkeerassistent en verkeerstekherkenning aan boord. Deze supermoderne technologieën ondersteunen in veel situaties. Daarmee wordt autorijden steeds leuker.



Niemand weet wat de toekomst brengt. Wij hebben echter wel een idee.

Overzicht en controle dankzij de opties Audi MMI navigatie plus met MMI touch, 3D-kaartweergave en Audi connect. De innovatieve Audi spraakbediening begrijpt heel goed wat de bestuurder wil. U heeft toegang tot radio, media, navigatie en autofuncties. Dit werkt eenvoudig, snel en gebruiksvriendelijk. Ook indrukwekkend is het optionele Bang & Olufsen Sound System. Daarmee wordt uw Audi een concertzaal en is elke rit een toef.



MMI navigatie plus met MMI touch – veel functies, eenvoudige bediening





De Audi S5 Sportback.

De Audi S5 Sportback is de mooiste manier om sportiviteit tot zijn recht te laten komen. De speciale S-bumpers en de aan weerszijden dubbele verchromde uitlaten maken het prestatiepotentieel zichtbaar. De LED-achterlichten met dynamische knipperlichten benadrukken de atletische lijnvoering. In een fractie van een seconde verduidelijken ze welke kant het opgaat. Een beeld dat anderen niet snel zullen vergeten, zelfs als de S5 Sportback uit het zicht is verdwenen.



Gaat als de brandweer. Is trots op zijn prestaties.

Het is bekend: je krijgt maar één kans om een eerste indruk te maken. Met een sprint van 0 naar 100 km/h in slechts 4,7 seconden is die eerste indruk zo gemaakt. Dit is een topsporter. Standaard met S-sportonderstel. Pure dynamiek, die ook nog eens aan de eigen smaak is aan te passen. Dat kan met de optionele demperregeling in combinatie met Audi drive select en het optionele quattro met sportdifferential. Bij elke rijstijl.





De Audi A5 Cabriolet.

Overdag, in het donker, op een kustweg of in de stad – de Audi A5 Cabriolet zorgt elke rit voor enthousiasme. Geen twijfel mogelijk. Ieder detail benadrukt zijn dynamische en vooruitstrevende karakter. De markante Singleframe, de prominente schouderlijn, de stoffen kap – allemaal herkenningspunten die zijn sportiviteit en elegantie bevestigen.



Voor iedereen die niet op de toekomst wil wachten: druk op de startknop.

Een kleine beweging die grootse krachten losmaakt. Zowel met TFSI- als TDI-motor maakt de Audi A5 Cabriolet indruk met efficiency en sportieve dynamiek. Het dak is tot een snelheid van 50 km/h eenvoudig met een druk op de knop te openen. En te sluiten. De quattro vierwielaandrijving zorgt voor meer tractie en dynamiek. De vlakke achterkant met het in de sierlijst van de kapafdekking geïntegreerde derde remlicht laat de Audi A5 Cabriolet ook tijdens remmen er goed uitzien.





**Vernieuwing roept soms weerstand op.
Hier is het tegendeel waar.**

Veel innovaties klinken direct als een goed idee. Neem bijvoorbeeld de gordelmicrofoons. Die zorgen tijdens telefoneren voor een goede spraakqualiteit. Zelfs met geopend dak. Ook het interieurdesign overtuigt al bij het instappen. Met een topklasse afwerking en veel ruimte. En ongekennde mogelijkheden voor een eigen invulling.

Bron van vooruitgang: innovaties.

Het dak is een stille getuige. De standaard akoestische kap benadrukt niet alleen de klassieke cabriolijnen van de Audi A5, maar maakt het interieur ook beduidend stiller. Daarmee geniet u ook op hogere snelheid van rust. Met de standaard comfortopening volstaat een druk op de knop om het dak te openen of te sluiten. Dat werkt volledig automatisch tot een snelheid van 50 km/h. Vervolgens geniet u van de rijwind.





De Audi S5 Cabriolet.

Vernieuwingen gaan steeds sneller. Een mooi voorbeeld is de Audi S5 Cabriolet. De V6-TFSI-motor met 260 kW en een koppel van 500 Nm katapulteert hem in slechts 5,1 seconden van 0 naar 100 km/h. Ook de verlaagde CO₂-emissie is volledig bij de tijd. Verder weet het design te overtuigen: de speciale S-grille, de optionele 19-inch gegoten lichtmetalen velgen in 5-spaak-cavo-design, het atletische silhouet en de buitenspiegels in aluminiumoptiek. De S5 Cabriolet mag er zijn. Maar meestal is hij in een oogwenk weer uit het zicht verdwenen.

Niet zomaar een uiting van kracht. Het evenbeeld ervan.

De Audi S5 Cabriolet is op progressieve wijze sportief. Zijn scherp getekende flanken, lange wielbasis en vlakke achterkant zorgen voor een atletische uitstraling. De dubbele uitlaten verwijzen overduidelijk naar zijn prestaties. Zelfs als de motor nog niet gestart is.



Een indrukwekkende manier om ideeën tastbaar te maken.

In het interieur van de Audi S5 Cabriolet is vooruitgang te zien, te voelen en te ervaren. Naar wens zorgen decoratielijsten in carbon Atlas voor een sportief accent. De optionele S-sportstoelen vóór zijn voorzien van een pneumatische massagefunctie. Zo arriveert u ontspannen op uw reisbestemming. Het driespaaks lederen sportstuurwiel, multifunctioneel plus, met schakelpaddels, optioneel afgevlakt aan de onderzijde, ligt aangenaam in de hand. Een eigen invulling, meer elegantie of extra dynamiek? Kies voor een van de vele uitrustingsvarianten en maak uw visie over sportiviteit werkelijkheid.



Veelzijdig.

Een kleine greep uit de mogelijkheden.

De Audi A5 is een bijzondere auto die onder meer uitblinkt door de omvangrijke uitrusting en ongekend goede afwerking. Dat blijkt ook uit de optionele pakketten, lines en highlights. Laat u inspireren.

Speciaal voor u.

Fascinerende highlights.

Naar wens maken assistentiesystemen en comfortfeatures van elke rit in uw Audi A5 een bijzondere beleving.

adaptive cruise control¹ – stel de afstand tot de voorligger in en uw auto remt en accelereert automatisch om die ruimte te behouden



Audi pre sense city¹ – helpt tot snelheden van ca. 85 km/h om botsingen met voertuigen en voetgangers te voorkomen, onder andere d.m.v. alarmsignalen en remingrepen



Afslagassistent naar links¹ – detecteert tegemoetkomend verkeer en zet de auto stil als links afslaan gevaarlijk is

Rear cross-traffic assist¹ – tijdens achteruitrijden uit een parkeervak is naderend verkeer op het MMI-scherf te zien, waarbij bij gevaar een alarmsignaal klinkt of zelfs een remingreep volgt

Uitstapwaarschuwing¹ – detecteert voertuigen en fietsers die van achteren naderen en waarschuwt indien nodig de inzittenden voordat zij het portier openen

De getoonde resp. beschreven uitrustingen betreft voor een deel opties tegen meerprijs. Kijk voor gedetailleerde informatie over de standaarduitrusting en meeruitvoeringen op www.audi.nl of raadpleeg uw Audi dealer. ¹Goed om te weten: de systemen werken alleen binnen de systeemgrenzen. Zij ondersteunen de bestuurder. Die blijft zelf verantwoordelijk, onder andere door goed op te letten in het verkeer.



Audi smartphone interface^{1, 2, 3} – koppelt uw smartphone via USB aan uw Audi, waarna uw telefoonapps via het MMI-scherm zijn te gebruiken



Volautomatische airconditioning voor een goede luchtkwaliteit en met een nieuw bedieningscluster



A5/S5 Sportback – een elektrisch te openen en sluiten achterklep is standaard en een voetsensor onder de bumper is optioneel; de bagageruimte heeft een inhoud⁴ van 480 l (g-tron 280 l)

De getoonde resp. beschreven uitrustingen betreft voor een deel opties tegen meerprijs. Kijk voor gedetailleerde informatie over de standaarduitrusting en meeruitvoeringen op www.audi.nl of raadpleeg uw Audi dealer. ¹Raadpleeg voor informatie over compatibele mobiele telefoons uw Audi dealer.

²Apple CarPlay. Zodra Google Android Auto ook beschikbaar stelt voor Nederland kunnen smartphones voorzien van Android ook gebruik gaan maken van de Audi smartphone interface.

³Audi bepaalt niet welke apps via de Audi smartphone interface in de auto werken. De aanbieders van de apps zijn verantwoordelijk voor de content en functies van de apps.

⁴De technische specificaties gelden voor een auto met standaarduitrusting.

Minder uitstoot.

Met de innovatieve g-tron technologie.

De Audi A5 Sportback g-tron heeft een sportieve 2,0-liter TFSI-motor van 125 kW, waarmee hij dagelijkse bruikbaarheid paart aan rijden met een lagere uitstoot. Op aardgas is de actieradius¹ ongeveer 500 km en op benzine komt daar nog eens 450 km bij. De A5 Sportback g-tron is een belangrijke mijlpaal op weg naar CO₂-neutrale mobiliteit. Met de bifuel-aandrijving van de A5 Sportback g-tron heeft u al voor de start een voorsprong.



g-tron instrumentarium – overzichtelijke weergaven van de tankinhouden, zowel voor benzine als aardgas. Het bestuurdersinformatiesysteem toont het actuele verbruik op benzine of aardgas.



Vier lichte en compacte CNG-tanks – er kan in totaal 19 kg aardgas (CNG – Compressed Natural Gas) in en dat is goed voor een actieradius van ongeveer 500 km¹.

Buitengewoon.

De A5 design en Audi design selection.

De Audi A5 biedt veel ruimte om uw eigen ideeën te verwezenlijken. De uitrusting van de A5 design benadrukt de schoonheid van dit model met details die letterlijk en figuurlijk nog meer glans geven aan zijn uitstraling. Ook met de Audi design selection maakt u een buitengewone auto op stijlvolle manier nog uitzonderlijker. Geniet van de bijzondere materialen en kleuren in het interieur. Combineer fraaie decoratielijsten met verfijnde lederen bekleding die is voorzien van contrastnaden.



Line A5 design – o. a. met gegoten lichtmetalen velgen in 5-arm-dynamiek-design – titaanzwarte grille met verchromde lamellen – chrominleg in de portiergrepen – diverse onderscheidende interieurkenmerken

Audi design selection – interieurelementen in kunstleder: armsteun in stoelkleur (zwart, rotsgrijs, atlasbeige, cederbruin, arrasrood; bij alcantara/leder en leder fijnnappa met contrastnaad) – middenconsole in het zwart, rotsgrijs of atlasbeige (rotsgrijs of atlasbeige bij alcantara/leder en leder fijnnappa met contrastnaad)



Audi design selection – o. a. stoelbekleding optioneel in arrasrood leder fijnnappa met granietgrijze contrastnaad en bies; naar keuze in atlasbeige resp. cederbruin met granietgrijze contrastnaad en bies – driespaaks lederen stuurwiel, multifunctioneel plus – decoratielijsten optioneel in grijs naturel eikenhout
Veel meer highlights op www.audi.nl

Het brandstofverbruik en de CO₂-emissie vindt u vanaf pagina 78.

De getoonde resp. beschreven uitrustingen betreft voor een deel opties tegen meerprijs.
Kijk voor gedetailleerde informatie over de standaarduitrusting en meeruitvoeringen op www.audi.nl of raadpleeg uw Audi dealer.

Markant.

Met het S line exterieurpakket.

Benadruk het sportieve karakter van uw Audi A5 niet alleen, maar versterk het. Met S line exterieur maakt u de dynamische lijnen nog mooier en voegt u bijzondere details toe.



Nieuw chromen sierelement met S line-logo

Diffusorgedeelte in mat Twilightgrijs – honingraatstrook in de achterbumper – verchroomde uitlaatsierstukken



Grille in mat Twilightgrijs met mat aluminiumzilveren lamellen
Veel meer highlights op www.audi.nl

S line exterieurpakket – o. a. voor- en achterbumper, luchtinlaatroosters en diffusorgedeelte in een sportief design – grille in mat Twilightgrijs – lamellen in mat aluminiumzilver – dorpellijsten in het zwart met reliëf – verlichte instaplijsten vóór met aluminium inleg en S-aanduiding – S line-logo's op de voorspatborden

Het brandstofverbruik en de CO₂-emissie vindt u vanaf pagina 78.
De getoonde resp. beschreven uitrustingen betreft voor een deel opties tegen meerprijs.
Kijk voor gedetailleerde informatie over de standaarduitrusting en meeruitvoeringen op www.audi.nl of raadpleeg uw Audi dealer.

Onderscheidend.

Audi exclusive.

Nomen est omen: Audi exclusive staat garant voor exclusiviteit. Fraaie decoratielijsten, mooie ledertinten en een individuele lakkleur uit het rijke palet aan kleuren naar klantenwens: precies volgens uw wensen.



Audi exclusive classicrood/alabasterwit leder fijnnappa en sportstoelen vóór – Audi exclusive classicrode lederen bedieningselementen met alabasterwitte contrastnaden – decoratielijsten in arcticwit – alabasterwitte portierafwerking – Audi exclusive voetmatten met classicrode randen en alabasterwitte biezen en contrastnaden

Bedieningselementen met Audi exclusive classicrood leder met alabasterwitte contrastnaden



Het brandstofverbruik en de CO₂-emissie vindt u vanaf pagina 78.

Audi exclusive is een label van Audi Sport GmbH.

Kijk voor gedetailleerde informatie over de standaarduitrusting en meeruitvoeringen op www.audi.nl of raadpleeg uw Audi dealer.

¹Informatie over de rolweerstand, geluidsproductie en grip op een natte weg staat op het EU-bandenlabel.

Audi A5 Coupé in de Audi exclusive individuele lakkleur Dark Burgundy – Audi Sport gegoten lichtmetalen velgen in 5-spaak-blade-design, maat 8,5 J x 19 met 255/35 R 19-banden¹

Daytonagrijs
pareffect

Moonlightblauw
metallic

Matadorrood
metallic

Gotlandgroen
metallic

Navarrablauw
metallic

Floretzilver
metallic

Argusbruin
metallic

Kleur naar klantenwens
Audi exclusive
Dark Burgundy¹

Audi exclusive



Sterke verschijning.

Kies de lakkleur die uw persoonlijkheid het beste reflecteert. Welke tint het ook wordt, u kunt erop vertrouwen dat in het spuitprocedé absolute topkwaliteit vooropstaat. De lak op een Audi is niet dikker dan een mensenhaar, maar bestaat toch uit vier lagen. Daarin weerspiegelt niet alleen een eigen karakter, maar uw Audi is er ook zo goed mogelijk mee beschermd tegen milieuvloeden en slijtage. Een autoleven lang.

Het brandstofverbruik en de CO₂-emissie vindt u vanaf pagina 78.
De getoonde resp. beschreven uitrustingen betreft voor een deel opties tegen meerprijs.
Kijk voor gedetailleerde informatie over de standaarduitrusting en meeruitvoeringen op www.audi.nl of raadpleeg uw Audi dealer. ¹ Een optie van Audi Sport GmbH.

Goede akoestiek.

De Audi akoestische kap maakt het interieur beduidend stiller. Dat is te danken aan isolatie met polyurethaanschuim, waardoor minder geluiden van buitenaf doordringen. De diverse kapkleuren waaruit valt te kiezen benadrukken de elegantie en sportiviteit van uw Audi A5/S5 Cabriolet. Met de comfortfunctie is het dak heel eenvoudig te openen en te sluiten. Dat werkt behoorlijk snel en zelfs tot een snelheid van 50 km/h.

Zwart

Bruin

Rood

Grijs

Het brandstofverbruik en de CO₂-emissie vindt u vanaf pagina 81.

De getoonde resp. beschreven uitrustingen betreft voor een deel opties tegen meerprijs.

Kijk voor gedetailleerde informatie over de standaarduitrusting en meeruitvoeringen op www.audi.nl of raadpleeg uw Audi dealer.

Krachtige uitstraling.

Met Audi velgen onderstreept u uw eigen stijl en het karakter van uw Audi A5. Kies uw favoriete wieldesign en zorg voor een krachtige uitstraling. Dan rijdt u met een goed gevoel, want Audi velgen doorlopen strenge tests, worden goed gecontroleerd en zijn van topkwaliteit.



19-inch Audi Sport gegoten lichtmetalen velgen in 5-spaak-blade-design¹



18-inch gegoten lichtmetalen velgen in 5-dubbelspaak-ster-design (S-design)



20-inch Audi Sport gegoten lichtmetalen velgen in 5-arm-rotor-design in matte titaanoptiek, glanzend gedraaid^{1,2}



19-inch gegoten lichtmetalen velgen in 5-spaak-cavo-design (S-design), contrastgrijs, gedeeltelijk gepolijst²



19-inch gegoten lichtmetalen velgen in multispaak-design, contrastgrijs, gedeeltelijk gepolijst²



18-inch gegoten lichtmetalen velgen in 5-arm-dynamiek-design



19-inch gegoten lichtmetalen velgen in 5-parallelspaak-design

Hoogwaardig.

Stoffen en lederen bekledingen.

In uw Audi neemt u een bijzondere plaats in. Op de voorstoelen en achterin is het exclusieve comfort voelbaar aan de topklasse materialen en zeer goede afwerking. Kies uw favoriete bekleding en u weet één ding zeker: u zit altijd goed.



S-sportstoel vóór met rotorgrijs leder fijnnappa



Sportstoel vóór met arrasrood leder fijnnappa



Standaardstoel met zwarte stof Index

Veel meer stoelbekledingen op www.audi.nl
De getoonde resp. beschreven uitrustingen betreft voor een deel opties tegen meerprijs.
Kijk voor gedetailleerde informatie over de standaarduitrusting en meeruitvoeringen op www.audi.nl of raadpleeg uw Audi dealer.



Leder Milano zwart

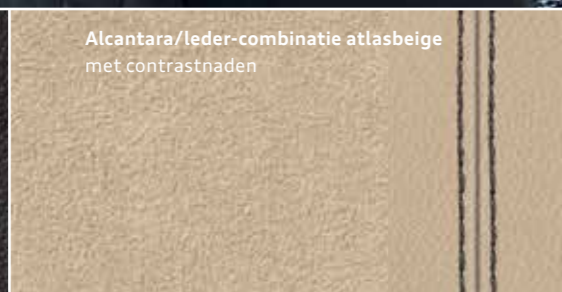

Alcantara/leder-combinatie atlasbeige met contrastnaden

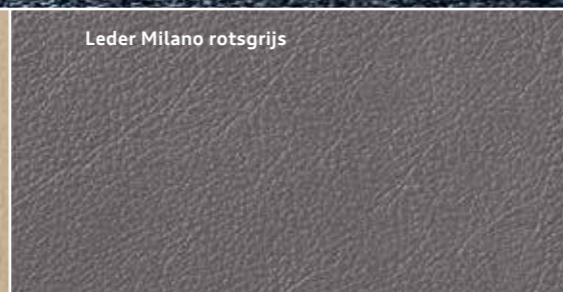

Leder Milano rotsgrijs

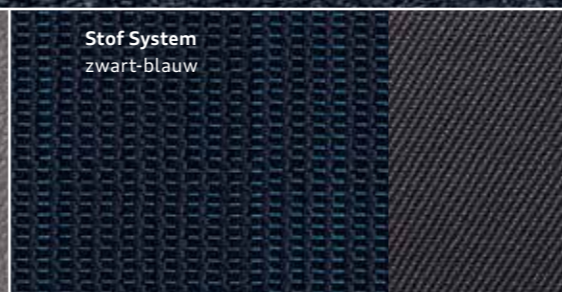

Stof System zwart-blauw

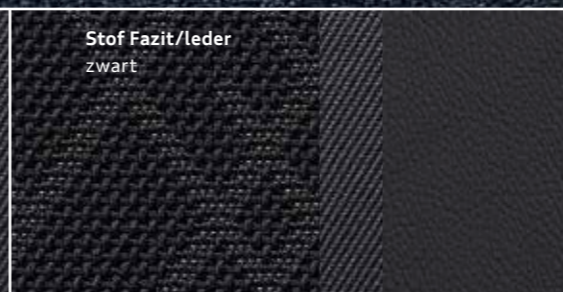

Stof Fazit/leder zwart



Twinleder met ventilatiegaatjes nougatbruin



Alcantara Frequenz/leder-combinatie zwart

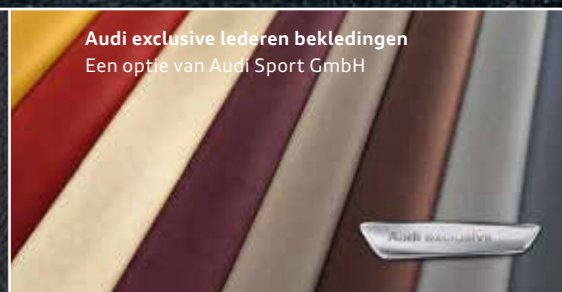

Audi exclusieve lederen bekledingen
Een optie van Audi Sport GmbH



Extra cachet.

Met de decoratielijsten.

Een exclusieve ambiance is een kwestie van stijl. Uw stijl. Die u tot in detail kunt verfijnen. Zorg voor voelbare accenten met de hoogwaardige Audi decoratielijsten. Raak onder de indruk van chique hout, koolstofvezel, pianolak en aluminium. Uw eigen smaak bepaalt het karakter.

Veel meer decoratielijsten op www.audi.nl
De getoonde resp. beschreven uitrustingen betreft voor een deel opties tegen meerprijs. Kijk voor gedetailleerde informatie over de standaarduitrusting en meeruitvoeringen op www.audi.nl of raadpleeg uw Audi dealer.

Audi exclusieve zwarte pianolak
Een optie van Audi Sport GmbH

Zilverkleurig aluminium Ellipse

Aluminium Trimaran

Geborsteld mat aluminium

Carbon Atlas

Audi exclusieve houten decoratielijsten
Een optie van Audi Sport GmbH

Passend bij uw leefstijl.

Een tijdloos design en indrukwekkende prestaties – de punten waarop uw Audi A5-model uitblinkt, zijn met Audi Originale Accessoires nog meer te benadrukken. Met de optische en functionele highlights zorgt u zowel in de bruisende stad als op bochtige buitenwegen voor een eigen accent en ervaart u nieuw rijcomfort. Hoogwaardig, betrouwbaar en uitstekend afgestemd op uw A5.

Carbon buitenspiegelbehuizingen – van hoogwaardig koolstofvezellaminaat. Benadrukken het sportieve karakter van uw auto



Inductieve telefoonhoes – voor het draadloos opladen van de Apple iPhone 5, 6 en 7. MFi-gecertificeerd volgens de iPhone-richtlijnen van Apple

Textielvoetmatten Premium – op maat gemaakt. Van dicht geweven velours. Met A5-opschrift



Kijk voor meer informatie in de accessoiresbrochure, op audi.nl/webshop en bij uw Audi dealer.



Gegoten lichtmetalen wintervelgen in het expressieve 5-arm-Ramus-design – velgmaat 8,5 J x 19; leverbaar in hoogglans zwart en briljantzilver (hierboven afgebeeld)
Voorspoiler – symboliseert pure kracht. Wordt geleverd met grondlak en door de Audi dealer in carrosseriekleur gespoten
Side skirts – benadrukken de dynamische flanken en geven de auto een eigen uitstraling
Dakdragers – voor diverse bagagesystemen; eenvoudig te monteren en diefstalwerend afsluitbaar bevestigd
Ski- en bagagekoffers – in Audi design, afsluitbaar en aan beide kanten te openen. Leverbaar met een inhoud van 300 l, 360 l en 405 l (hierboven afgebeeld)

Het brandstofverbruik en de CO₂-emissie vindt u vanaf pagina 78.

Beleef de Audi A5. Ook online.

Op www.audi.nl staat nog veel meer over de Audi A5. Bekijken, kiezen, samenstellen. Veel plezier op onze website.



Scan de QR-code met een smartphone of tablet en ontdek de wereld van de Audi A5. Datakosten zijn mogelijk van toepassing

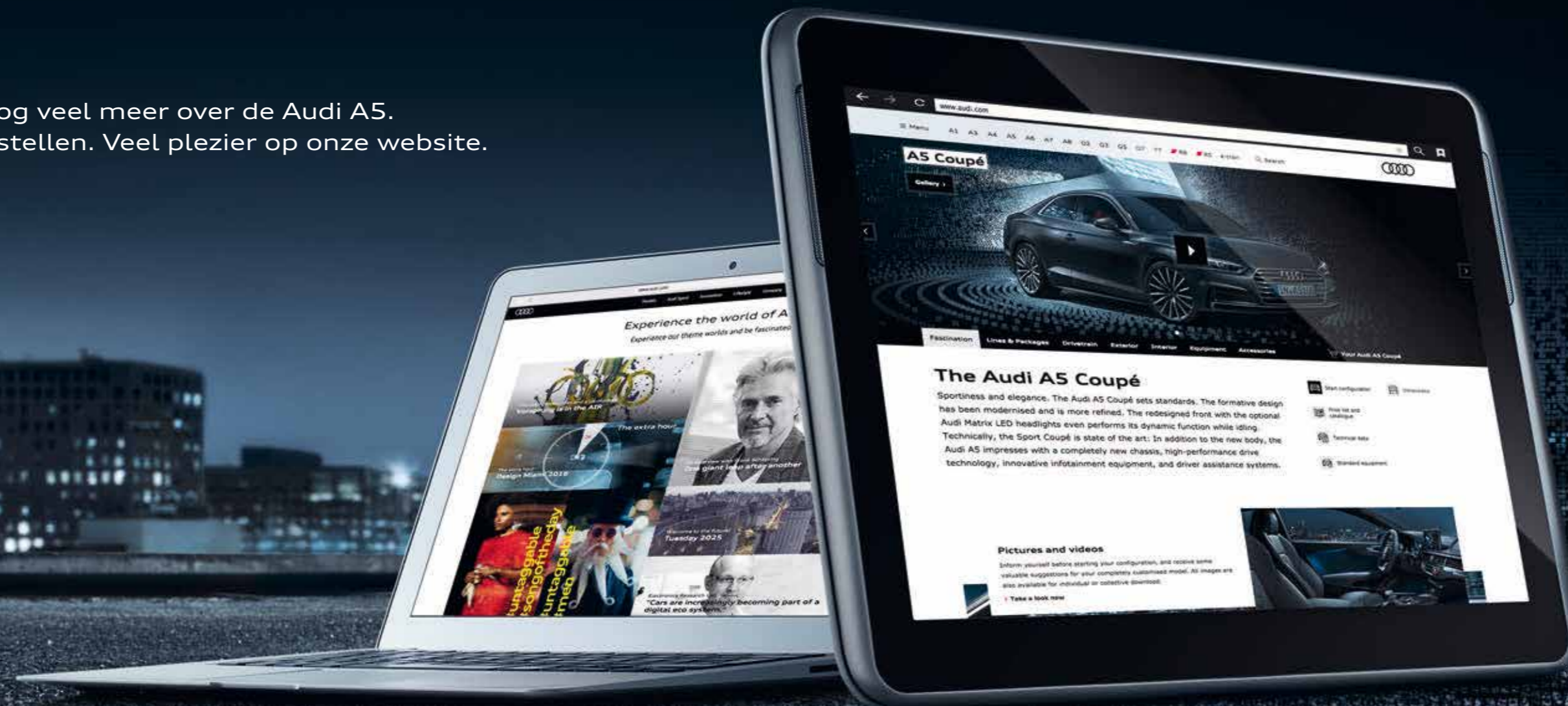

Model	Audi A5 1.4 TFSI (110 kW)	Audi A5 2.0 TFSI (140 kW)	Audi A5 2.0 TFSI (185 kW)	Audi A5 2.0 TFSI quattro (185 kW)
Motorbouwwijze	4-cilinder-in-lijn benzinemotor met directe inspuiting	4-cilinder-in-lijn benzinemotor met directe inspuiting, uitlaatgasturbo en Audi valvelift system	4-cilinder-in-lijn benzinemotor met directe inspuiting, uitlaatgasturbo en Audi valvelift system	4-cilinder-in-lijn benzinemotor met directe inspuiting, uitlaatgasturbo en Audi valvelift system
Inhoud in cm³ (kleppen per cilinder)	1.395 (4)	1.984 (4)	1.984 (4)	1.984 (4)
Max. vermogen ¹ in kW bij min ⁻¹	110/5.000–6.000	140/4.200–6.000	185/5.000–6.000	185/5.000–6.000
Max. koppel in Nm bij min ⁻¹	250/1.500–3.500	320/1.450–4.200	370/1.600–4.500	370/1.600–4.500

Krachtoverbrenging

Aandrijving	Voorwielen	Voorwielen	Voorwielen	quattro permanent beschikbare vierwielaandrijving
Transmissie	[7-traps S tronic]	6 versnellingen, handgeschakeld [7-traps S tronic]	[7-traps S tronic]	6 versnellingen, handgeschakeld [7-traps S tronic]

Gewichten/inhouden	Coupé	Sportback	Coupé	Sportback	Coupé	Sportback	Coupé	Sportback	Coupé	Sportback
Leeggewicht ² in kg	[1.465]	[1.500]	1.480 [1.525]	1.520 [1.550]	[1.535]	[1.565]	1.570 [1.595]	1.610 [1.630]		
Max. totaalgewicht in kg	[1.890]	[1.995]	1.915 [1.960]	2.025 [2.055]	[1.960]	[2.065]	1.995 [2.020]	2.105 [2.130]		
Max. daklast/kogeldruk in kg	[75/80]	[90/80]	75/80 [75/80]	90/80 [90/80]	[75/80]	[90/80]	75/80 [75/80]	90/80 [90/80]		
Max. aanhangerlast ³ in kg ongeremd	[730]	[750]	740 [750]	750 [750]	[750]	[750]	750 [750]	750 [750]		
geremd	[1.400]	[1.400]	1.500 [1.500]	1.500 [1.500]	[1.700]	[1.700]	1.700 [1.700]	1.700 [1.700]		
Tankinhoud ca. in l	[54]	[54]	54 [54]	54 [54]	[54]	[54]	58 [58]	58 [58]		

Prestaties/verbruik⁴

Topsnelheid in km/h	[210] ⁵	[210] ⁵	240 ⁵ [240] ⁵	240 ⁵ [239] ⁵	[250] ⁵	[250] ⁵	250 ⁵ [250] ⁵	250 ⁵ [250] ⁵		
Acceleratie 0–100 km/h in s	[8,7]	[8,9]	7,2 [7,3]	7,5 [7,5]	[6,3]	[6,5]	6,0 [5,8]	6,0 [6,0]		
Brandstof	Euro 95 ⁶	Euro 95 ⁶	Euro 95 ⁶	Euro 95 ⁶	Euro 95 ⁶	Euro 95 ⁶	Euro 95 ⁶	Euro 95 ⁶		
Brandstofverbruik ^{7,8} in l/100 km bebouwde kom	[6,9–6,7]	[7,0–6,9]	7,5–7,4 [6,7–6,5]	7,6 [7,1]	[7,5–7,4]	[7,6–7,5]	8,3–8,1 [7,9–7,8]	8,3–8,1 [8,0–7,9]		
buitenweg	[4,8–4,4]	[4,9–4,5]	4,7–4,6 [4,7–4,3]	4,9–4,8 [4,8–4,6]	[5,0–4,9]	[5,2–4,9]	5,5–5,2 [5,5–5,3]	5,5–5,2 [5,7–5,5]		
gemiddeld	[5,6–5,3]	[5,6–5,4]	5,7–5,6 [5,4–5,1]	5,9–5,8 [5,7–5,5]	[5,9–5,8]	[6,1–5,8]	6,5–6,3 [6,4–6,2]	6,5–6,3 [6,5–6,4]		
CO ₂ -emissie ^{7,8} in g/km gemiddeld	[128–122]	[130–124]	130–128 [123–117]	133–131 [129–124]	[134–131]	[137–132]	148–142 [145–141]	149–143 [148–144]		
Emissienorm	[EU6]	[EU6]	EU6 [EU6]	EU6 [EU6]	[EU6]	[EU6]	EU6 [EU6]	EU6 [EU6]		

Model	Audi A5 2.0 TDI (110 kW) ⁹	Audi A5 2.0 TDI quattro (110 kW) ⁹	Audi A5 2.0 TDI ultra (140 kW) ⁹	Audi A5 2.0 TDI (140 kW) ⁹
Motorbouwwijze	4-cilinder-in-lijn dieselmotor met common-railinspuiting en uitlaatgasturbo	4-cilinder-in-lijn dieselmotor met common-railinspuiting en uitlaatgasturbo	4-cilinder-in-lijn dieselmotor met common-railinspuiting en uitlaatgasturbo	4-cilinder-in-lijn dieselmotor met common-railinspuiting en uitlaatgasturbo
Inhoud in cm³ (kleppen per cilinder)	1.968 (4)	1.968 (4)	1.968 (4)	1.968 (4)
Max. vermogen ¹ in kW bij min ⁻¹	110/3.250–4.200	110/3.250–4.200	140/3.800–4.200	140/3.800–4.200
Max. koppel in Nm bij min ⁻¹	320/1.500–3.250	320/1.500–3.250	400/1.750–3.000	400/1.750–3.000

Krachtoverbrenging

Aandrijving	Voorwielen	quattro permanent beschikbare vierwielaandrijving	Voorwielen	Voorwielen
Transmissie	6 versnellingen, handgeschakeld [7-traps S tronic]	6 versnellingen, handgeschakeld [7-traps S tronic]	6 versnellingen, handgeschakeld [7-traps S tronic]	6 versnellingen, handgeschakeld [7-traps S tronic]

Gewichten/inhouden	Coupé	Sportback	Sportback	Coupé	Sportback	Coupé	Sportback	Coupé	Sportback
Leeggewicht ² in kg	1.505 [1.550]	1.545 [1.590]	1.635	1.535 [1.565]	1.575 [1.595]	1.535 [1.565]	1.575 [1.595]	1.535 [1.565]	1.575 [1.595]
Max. totaalgewicht in kg	1.960 [2.000]	2.075 [2.110]	2.150	1.985 [2.015]	2.095 [2.115]	1.985 [2.015]	2.095 [2.115]	1.985 [2.015]	2.095 [2.115]
Max. daklast/kogeldruk in kg	75/80 [75/80]	90/80 [90/80]	90/80	75/80 [75/80]	90/80 [90/80]	75/80 [75/80]	90/80 [90/80]	75/80 [75/80]	90/80 [90/80]
Max. aanhangerlast ³ in kg ongeremd	750 [750]	750 [750]	750	750 [750]	750 [750]	750 [750]	750 [750]	750 [750]	750 [750]
geremd	1.700 [1.700]	1.700 [1.700]	1.800	1.400 [1.400]	1.400 [1.400]	1.400 [1.400]	1.400 [1.400]	1.700 [1.700]	1.700 [1.700]
Tankinhoud/AdBlue-tank ⁹ ca. in l	40/12 [40/12]	40/12 [40/12]	58/12	40/12 [40/12]	40/12 [40/12]	40/12 [40/12]	40/12 [40/12]	40/12 [40/12]	40/12 [40/12]

Prestaties/verbruik⁴

Topsnelheid in km/h	221 [219]	219 [217]	217	210 ⁵ [210] ⁵	210 ⁵ [210] ⁵	240 [238]	238 [235]
Acceleratie 0–100 km/h in s	8,9 [8,7]	9,0 [8,9]	8,9	7,7 [7,7]	8,0 [7,9]	7,7 [7,7]	7,9 [7,9]
Brandstof	Diesel ¹⁰	Diesel ¹⁰	Diesel ¹⁰	Diesel ¹⁰	Diesel ¹⁰	Diesel ¹⁰	Diesel ¹⁰
Brandstofverbruik ^{7,8} in l/100 km bebouwde kom	4,9–4,8 [5,0–4,9]	5,0 [5,0–4,9]	5,3–5,2	5,1–5,0 [4,9–4,7]	5,1–5,0 [4,9–4,8]	5,4–5,1 [5,0–4,8]	5,4–5,2 [5,0–4,9]
buitenweg	3,8–3,7 [4,0–3,8]	3,9–3,8 [4,0–3,8]	4,2–3,9	3,8–3,7 [3,8–3,6]	3,9–3,7 [4,0–3,7]	4,1–3,8 [4,1–3,7]	4,1–3,8 [4,1–3,8]
gemiddeld	4,2–4,1 [4,3–4,2]	4,3–4,2 [4,4–4,2]	4,6–4,4	4,2–4,1 [4,2–4,0]	4,3–4,1 [4,3–4,1]	4,6–4,3 [4,4–4,1]	4,6–4,4 [4,4–4,2]
CO ₂ -emissie ^{7,8} in g/km gemiddeld	109–106 [114–109]	112–109 [115–110]	120–114	111–106 [111–105]	113–108 [112–106]	119–111 [115–107]	120–114 [115–109]
Emissienorm	EU6 [EU6]	EU6 [EU6]	EU6	EU6 [EU6]	EU6 [EU6]	EU6 [EU6]	EU6 [EU6]

[] Waarden met de automatische transmissies S tronic/tiptronic. Toelichting ¹ tot en met ¹¹ op pagina 85.

Model	Audi A5 2.0 TDI quattro (140 kW) ⁹	Audi A5 2.0 TDI quattro (140 kW) ⁹	Audi A5 3.0 TDI (160 kW) ⁹	Audi A5 3.0 TDI quattro (160 kW) ⁹				
Motorbouwwijze	4-cilinder-in-lijn dieselmotor met common-railinspuiting en uitlaatgasturbo	4-cilinder-in-lijn dieselmotor met common-railinspuiting en uitlaatgasturbo	V6-dieselmotor met common-railinspuiting en uitlaatgasturbo	V6-dieselmotor met common-railinspuiting en uitlaatgasturbo				
Inhoud in cm ³ (kleppen per cilinder)	1.968 (4)	1.968 (4)	2.967 (4)	2.967 (4)				
Max. vermogen ¹ in kW bij min ⁻¹	140/3.800–4.200	140/3.800–4.200	160/4.000–5.000	160/4.000–5.000				
Max. koppel in Nm bij min ⁻¹	400/1.750–3.000	400/1.750–3.000	400/1.250–3.750	400/1.250–3.750				
Krachtoverbrenging								
Aandrijving	quattro permanente vierwielaandrijving	quattro permanent beschikbare vierwielaandrijving	Voorwielen	quattro permanente vierwielaandrijving				
Transmissie	[7-traps S tronic]	6 versnellingen, handgeschakeld	[7-traps S tronic]	[7-traps S tronic]				
Gewichten/inhouden	Coupé	Sportback	Coupé	Sportback	Coupé	Sportback	Coupé	Sportback
Leeggewicht ² in kg	[1.640]	[1.675]	1.605	1.640	[1.610]	[1.645]	[1.680]	[1.715]
Max. totaalgewicht in kg	[2.080]	[2.185]	2.045	2.150	[2.035]	[2.140]	[2.105]	[2.220]
Max. daklast/kogeldruk in kg	[75/80]	[90/80]	75/80	90/80	[75/80]	[90/80]	[75/80]	[90/80]
Max. aanhangerlast ³ in kg ongeremd	[750]	[750]	750	750	[750]	[750]	[750]	[750]
geremd	[1.800]	[1.800]	1.800	1.800	[1.700]	[1.700]	[1.800]	[1.800]
Tankinhoud/AdBlue-tank ⁹ ca. in l	[58/12]	[58/12]	58/12	58/12	[54/12]	[54/12]	[58/12]	[58/12]
Prestaties/verbruik ⁴								
Topsnelheid in km/h	[235]	[235]	239	234	[250] ⁵	[250] ⁵	[250] ⁵	[245]
Acceleratie 0–100 km/h in s	[7,2]	[7,4]	7,2	7,4	[6,6]	[6,6]	[6,2]	[6,4]
Brandstof	Diesel ¹⁰		Diesel ¹⁰		Diesel ¹⁰		Diesel ¹⁰	
Brandstofverbruik ^{7,8} in l/100 km bebouwde kom	[5,3–5,1]	[5,3–5,2]	5,4–5,3	5,5–5,4	[4,9–4,8]	[5,0–4,9]	[5,2–5,0]	[5,1–5,0]
buitenweg	[4,4–4,0]	[4,4–4,1]	4,3–4,0	4,4–4,1	[4,2–3,9]	[4,3–4,1]	[4,7–4,3]	[4,7–4,3]
gemiddeld	[4,7–4,4]	[4,7–4,5]	4,7–4,4	4,8–4,6	[4,5–4,3]	[4,5–4,4]	[4,8–4,6]	[4,8–4,6]
CO ₂ -emissie ^{7,8} in g/km gemiddeld	[124–114]	[124–117]	122–116	125–119	[115–111]	[118–115]	[127–119]	[126–119]
Emissienorm	[EU6]	[EU6]	EU6	EU6	[EU6]	[EU6]	[EU6]	[EU6]

Model	Audi A5 3.0 TDI quattro (210 kW) ⁹	Audi S5 3.0 TFSI quattro (260 kW)	Audi A5 2.0 TFSI (140 kW)	Audi A5 2.0 TFSI (185 kW)		
Motorbouwwijze	V6-dieselmotor met common-railinspuiting en uitlaatgasturbo	V6-benzinemotor met directe inspuiting, uitlaatgasturbo en Audi valvelift system	4-cilinder-in-lijn benzinemotor met directe inspuiting, uitlaatgasturbo en Audi valvelift system	4-cilinder-in-lijn benzinemotor met directe inspuiting, uitlaatgasturbo en Audi valvelift system		
Inhoud in cm ³ (kleppen per cilinder)	2.967 (4)	2.995 (4)	1.984 (4)	1.984 (4)		
Max. vermogen ¹ in kW bij min ⁻¹	210/3.750–4.000	260/5.400–6.400	140/4.200–6.000	185/5.000–6.000		
Max. koppel in Nm bij min ⁻¹	620/1.500–3.000	500/1.370–4.500	320/1.450–4.200	370/1.600–4.500		
Krachtoverbrenging						
Aandrijving	quattro permanente vierwielaandrijving	quattro permanente vierwielaandrijving	Voorwielen	Voorwielen		
Transmissie	[8-traps tiptronic]	[8-traps tiptronic]	6 versnellingen, handgeschakeld [7-traps S tronic]	[7-traps S tronic]		
Gewichten/inhouden	Coupé	Sportback	Coupé	Sportback	Cabriolet	Cabriolet
Leeggewicht ² in kg	[1.735]	[1.775]	[1.690]	[1.735]	1.690 [1.720]	[1.735]
Max. totaalgewicht in kg	[2.165]	[2.285]	[2.115]	[2.230]	2.125 [2.155]	[2.160]
Max. daklast/kogeldruk in kg	[75/80]	[90/80]	[75/80]	[90/80]	~/80 [~/80]	[~/80]
Max. aanhangerlast ³ in kg ongeremd	[750]	[750]	[750]	[750]	750 [750]	[750]
geremd	[1.900]	[1.900]	[1.900]	[1.900]	1.500 [1.500]	[1.700]
Tankinhoud/AdBlue-tank ⁹ ca. in l	[58/12]	[58/12]	[58]	[58]	54 [54]	[54]
Prestaties/verbruik ⁴						
Topsnelheid in km/h	[250] ⁵	[250] ⁵	[250] ⁵	[250] ⁵	239 ⁵ [237] ⁵	[250] ⁵
Acceleratie 0–100 km/h in s	[5,2]	[5,3]	[4,7]	[4,7]	7,9 [7,9]	[6,7]
Brandstof	Diesel ¹⁰		Euro 95 ⁶		Euro 95 ⁶	Euro 95 ⁶
Brandstofverbruik ^{7,8} in l/100 km bebouwde kom	[6,3–6,2]	[6,5–6,3]	[10,2–10,1]	[10,2–10,1]	7,8–7,7 [7,3]	[7,8–7,7]
buitenweg	[5,0–4,7]	[5,2–4,9]	[6,2–6,0]	[6,2–6,0]	5,1–4,9 [5,1–4,8]	[5,5–5,2]
gemiddeld	[5,5–5,3]	[5,7–5,4]	[7,7–7,5]	[7,7–7,5]	6,1–5,9 [5,9–5,7]	[6,3–6,1]
CO ₂ -emissie ^{7,8} in g/km gemiddeld	[143–137]	[148–141]	[174–170]	[174–170]	138–135 [134–129]	[143–138]
Emissienorm	[EU6]	[EU6]	[EU6]	[EU6]	EU6 [EU6]	[EU6]

[] Waarden met de automatische transmissies S tronic/tiptronic. Toelichting ¹ tot en met ¹¹ op pagina 85.

Model	Audi A5 2.0 TFSI quattro (185 kW)	Audi A5 2.0 TDI (110 kW) ⁹	Audi A5 2.0 TDI (140 kW) ⁹	Audi A5 2.0 TDI quattro (140 kW) ⁹
Motorbouwwijze	4-cilinder-in-lijn benzinemotor met directe inspuiting, uitlaatgasturbo en Audi valvelift system	4-cilinder-in-lijn dieselmotor met common-railinspuiting en uitlaatgasturbo	4-cilinder-in-lijn dieselmotor met common-railinspuiting en uitlaatgasturbo	4-cilinder-in-lijn dieselmotor met common-railinspuiting en uitlaatgasturbo
Inhoud in cm³ (kleppen per cilinder)	1.984 (4)	1.968 (4)	1.968 (4)	1.968 (4)
Max. vermogen ¹ in kW bij min ⁻¹	185/5.000–6.000	110/3.250–4.200	140/3.800–4.200	140/3.800–4.200
Max. koppel in Nm bij min ⁻¹	370/1.600–4.500	320/1.500–3.250	400/1.750–3.000	400/1.750–3.000
Krachtoverbrenging				
Aandrijving	quattro permanent beschikbare vierwielaandrijving	Voorwielen	Voorwielen	quattro permanente vierwielaandrijving
Transmissie	[7-traps S tronic]	6 versnellingen, handgeschakeld [7-traps S tronic]	[7-traps S tronic]	[7-traps S tronic]
Gewichten/inhouden	Cabriolet	Cabriolet	Cabriolet	Cabriolet
Leeggewicht ² in kg	[1.800]	1.710 [1.750]	[1.765]	[1.840]
Max. totaalgewicht in kg	[2.225]	2.165 [2.200]	[2.215]	[2.280]
Max. daklast/kogeldruk in kg	[–/80]	–/80 [–/80]	[–/80]	[–/80]
Max. aanhangerlast ³ in kg ongeremd geremd	[750] [1.700]	750 [750] 1.700 [1.700]	[750] [1.700]	[750] [1.800]
Tankinhoud/AdBlue-tank ⁹ ca. in l	[58]	40/12 [40/12]	[40/12]	[58/12]
Prestaties/verbruik⁴				
Topsnelheid in km/h	[250] ⁵	215 [213]	[232]	[233] ⁵
Acceleratie 0–100 km/h in s	[6,3]	9,7 [9,6]	[8,3]	[7,8]
Brandstof	Euro 95 ⁶	Diesel ¹⁰	Diesel ¹⁰	Diesel ¹⁰
Brandstofverbruik ^{7,8} in l/100 km bebouwde kom buitenweg gemiddeld	[8,2–8,1] [5,9–5,7] [6,7–6,6]	5,1 [5,3–5,2] 4,1–4,0 [4,3–4,0] 4,5–4,4 [4,6–4,5]	[5,3–5,2] [4,4–4,1] [4,7–4,5]	[5,5–5,4] [4,6–4,3] [4,9–4,7]
CO ₂ -emissie ^{7,8} in g/km gemiddeld	[152–149]	117–114 [122–116]	[124–118]	[128–122]
Emissienorm	[EU6]	[EU6]	[EU6]	[EU6]

Model	Audi A5 3.0 TDI (160 kW) ⁹	Audi A5 3.0 TDI quattro (160 kW) ⁹	Audi A5 3.0 TDI quattro (210 kW) ⁹	Audi S5 3.0 TFSI quattro (260 kW)
Motorbouwwijze	V6-dieselmotor met common-railinspuiting en uitlaatgasturbo	V6-dieselmotor met common-railinspuiting en uitlaatgasturbo	V6-dieselmotor met common-railinspuiting en uitlaatgasturbo	V6-benzinemotor met directe inspuiting, uitlaatgasturbo en Audi valvelift system
Inhoud in cm³ (kleppen per cilinder)	2.967 (4)	2.967 (4)	2.967 (4)	2.995 (4)
Max. vermogen ¹ in kW bij min ⁻¹	160/4.000–5.000	160/4.000–5.000	210/3.750–4.000	260/5.400–6.400
Max. koppel in Nm bij min ⁻¹	400/1.250–3.750	400/1.250–3.750	620/1.500–3.000	500/1.370–4.500
Krachtoverbrenging				
Aandrijving	Voorwielen	quattro permanente vierwielaandrijving	quattro permanente vierwielaandrijving	quattro permanente vierwielaandrijving
Transmissie	[7-traps S tronic]	[7-traps S tronic]	[8-traps tiptronic]	[8-traps tiptronic]
Gewichten/inhouden	Cabriolet	Cabriolet	Cabriolet	Cabriolet
Leeggewicht ² in kg	[1.825]	[1.895]	[1.955]	[1.915]
Max. totaalgewicht in kg	[2.250]	[2.320]	[2.380]	[2.340]
Max. daklast/kogeldruk in kg	[–/80]	[–/80]	[–/80]	[–/80]
Max. aanhangerlast ³ in kg ongeremd geremd	[750] [1.700]	[750] [1.800]	[750] [1.900]	[750] [1.900]
Tankinhoud/AdBlue-tank ⁹ ca. in l	[54/12]	[58/12]	[58/12]	[58]
Prestaties/verbruik⁴				
Topsnelheid in km/h	[246] ⁵	[241]	[250] ⁵	[250] ⁵
Acceleratie 0–100 km/h in s	[7,0]	[6,8]	[5,7]	[5,1]
Brandstof	Diesel ¹⁰	Diesel ¹⁰	Diesel ¹⁰	Euro 95 ⁶
Brandstofverbruik ^{7,8} in l/100 km bebouwde kom buitenweg gemiddeld	[5,2–5,1] [4,5–4,3] [4,8–4,6]	[5,6–5,3] [5,0–4,7] [5,2–4,9]	[6,8–6,6] [5,4–5,1] [5,9–5,7]	[10,5] [6,5–6,4] [8,0–7,9]
CO ₂ -emissie ^{7,8} in g/km gemiddeld	[124–120]	[137–128]	[154–148]	[181–179]
Emissienorm	[EU6]	[EU6]	[EU6]	[EU6]

[] Waarden met de automatische transmissies S tronic/tiptronic. Toelichting ¹ tot en met ¹¹ op pagina 85.

Model	Audi A5 Sportback g-tron 2.0 TFSI (125 kW)
Motorbouwwijze	4-cilinder-in-lijn bifuelmotor met directe (benzine) en indirecte (CNG) inspuiting, uitlaatgasturbo en Audi valvelift system
Inhoud in cm³ (kleppen per cilinder)	1.984 (4)
Max. vermogen¹ in kW bij min ⁻¹	125/4.450-6.000
Max. koppel in Nm bij min ⁻¹	270/1.650-4.400
Krachtoverbrenging	
Aandrijving	Voorwielen
Transmissie	6 versnellingen, handgeschakeld [7-traps S tronic]
Gewichten/inhouden	
Leeggewicht² in kg	1.615 [1.655]
Max. totaalgewicht in kg	2.090 [2.130]
Max. daklast/kogeldruk in kg	90/80 [90/80]
Max. aanhangerlast³ in kg ongeremd	750 [750]
geremd	1.500 [1.500]
Tankinhoud ca. in l	25 [25]
Tankinhoud ca. in kg (aardgas/CNG)	19 [19]

Model	Audi A5 Sportback g-tron 2.0 TFSI (125 kW)
Prestaties/verbruik⁴	
Topsnelheid in km/h	226 ¹¹ [224] ¹¹
Acceleratie 0-100 km/h in s	8,5 [8,4]
Brandstof	CNG/Euro 95 ⁶
Brandstofverbruik Euro 95 ^{6,7,8} in l/100 km	
bebouwde kom	8,1-7,8 [7,4-7,2]
buitenweg	5,2-4,8 [5,1-4,6]
gemiddeld	6,3-5,9 [6,0-5,6]
Brandstofverbruik ^{7,8} aardgas (CNG) in kg/100 km	
bebouwde kom	5,5-5,4 [5,2-5,0]
buitenweg	3,4-3,1 [3,4-3,1]
gemiddeld	4,2-4,0 [4,1-3,8]
CO₂-emissie Euro 95 ^{6,7,8} in g/100 km	
bebouwde kom	186-179 [168-163]
buitenweg	119-110 [116-104]
gemiddeld	143-135 [135-126]
CO₂-emissie ^{7,8} aardgas (CNG) in g/100 km	
bebouwde kom	150-146 [141-136]
buitenweg	93-86 [92-82]
gemiddeld	114-108 [110-102]
Emissienorm	EU6 [EU6]

Toelichting

¹ Deze waarde is bepaald met de voorgeschreven meetmethode volgens de actuele versie van richtlijn UN-R 85.

² Leeggewicht met een bestuurder (75 kg) en de tank voor 90 % gevuld, gemeten volgens de actuele versie van verordening (EU) 1230/2012. Door meeruitvoeringen kan zowel het leeggewicht als de luchtweerstandscoefficiënt worden verhoogd, waardoor het laadvermogen en de topsnelheid dienovereenkomstig afnemen.

³ Bij toenemende hoogte neemt het motorvermogen af. Vanaf 1.000 m boven de zeespiegel en iedere 1.000 m hoger dient men steeds 10 % van de totale gewichtscombinatie (max. aanhangerlast + max. totaalgewicht) af te trekken. Max. aanhangerlast geldt met een originele Audi trekhaak.

⁴ Het brandstofverbruik en de CO₂-emissie zijn mede afhankelijk van de velg- en bandenmaat. Specifiek voor de A5 Sportback g-tron: de metingen zijn gedaan met hoog calorisch aardgas. Nederlands aardgas heeft een lage calorische waarde. Hierdoor valt het Nederlands normverbruik hoger uit.

⁵ Elektronisch begrensd.

⁶ Wij raden het gebruik van lood- en zwavelvrije Euro 95 aan die voldoet aan DIN EN 228. Als deze niet verkrijgbaar is, mag u lood- en zwavelvrije Normaal 91 tanken die voldoet aan DIN EN 228. Dan neemt het vermogen iets af. De motor is ook geschikt voor E10. Dat is Euro 95 die voor 10 % uit ethanol bestaat. De verbruikscijfers zijn berekend met Euro 95 in de tank, volgens verordening 692/2008/EG.

⁷ De waarden zijn bepaald met de voorgeschreven meetmethode. De waarden hebben geen betrekking op één bepaalde auto en zijn ook niet gekoppeld aan ons aanbod, maar dienen alleen om een vergelijking te kunnen maken tussen de verschillende uitvoeringen.

⁸ Het brandstofverbruik en de CO₂-emissie zijn niet alleen afhankelijk van de efficiency waarmee de auto de brandstof benut, maar ook van de rijstijl en andere niet-technische factoren. CO₂ is het drijfgas dat hoofdzakelijk verantwoordelijk is voor de opwarming van de aarde.

⁹ Op het display op het instrumentenpaneel verschijnt een melding als het nodig is om de AdBlue®-tank bij te vullen. Wij raden aan om dit aan uw Audi dealer over te laten. AdBlue is een geregistreerd handelsmerk van het Verband der Automobilindustrie e. V. (VDA).

¹⁰ Wij raden het gebruik van zwavelvrije diesel aan die voldoet aan DIN EN 590. Indien niet beschikbaar, is ook het gebruik van zwavelhoudende diesel mogelijk die voldoet aan DIN EN 590.

¹¹ In combinatie met banden met een lage rolweerstand is de hoogst toegestane snelheid 210 km/h.

Belangrijke informatie

Gebruikerstip over de velgen: glanzend gedraaide, glanzend gefreesde, gepolijste en gedeeltelijk gepolijste lichtmetalen velgen zijn niet winterbestendig. Door de behandeling van het velgoppervlak zijn de velgen niet goed beschermd tegen corrosie, waardoor bijvoorbeeld strooizout voor blijvende beschadigingen kan zorgen.

[] Waarden met de automatische transmissies S tronic/tiptronic. Toelichting ¹ tot en met ¹¹ op pagina 85.

Het brandstofverbruik en de CO₂-emissie vindt u vanaf pagina 78.

Disclaimer bij gebruik van Audi connect met uw eigen SIM-kaart

De door Audi connect ondersteunde toepassingen werken alleen in combinatie met een navigatiesysteem. De verbinding komt tot stand via een SIM-kaart met databundel, idealiter een 4G-bundel. Ook is een Bluetooth-smartphone met remote SIM Access Profile (rSAP)¹ te gebruiken. De functies en toepassingen werken alleen met een mobiele dataverbinding en alleen binnen de dekking van het telefoonnetwerk. Een dataverbinding kan voor hoge telefoonkosten zorgen, met name bij gebruik in het buitenland. Daarom is een telefoonabonnement met een zo groot mogelijke databundel of onbeperkt internet aan te raden.

De beschikbaarheid van de door Audi connect ondersteunde toepassingen verschilt per land. Na aflevering van de nieuwe auto werken de Audi connect-diensten gedurende drie maanden of drie jaar (deze periode is afhankelijk van de uitrusting). Daarna is het gebruik te verlengen voor periodes van één, twee of drie jaar, waarbij u kunt kiezen uit alleen verkeersinformatie of het volledige infotainmentpakket. Met vragen en voor advies kunt u terecht bij:

Audi Klantenservice
Postbus 72
3800 HD Amersfoort
E-mail: info@audi.nl
Tel.: 0800 – 2834 4857

Audi connect verlengen kan online via de Audi webshop op www.audi.nl/webshop. Afhankelijk van het type Audi geeft Audi connect toegang tot Google en Twitter. Een permanente beschikbaarheid is niet gegarandeerd, want deze is afhankelijk van Google en Twitter. Kijk voor meer informatie over Audi connect op www.audi.nl/connect of vraag uw Audi dealer om een toelichting. Voor informatie over datakosten kunt u terecht bij uw mobiele provider.

Disclaimer bij gebruik van Audi connect met in de auto ingebouwde SIM-kaart

De door Audi connect ondersteunde toepassingen werken alleen in combinatie met een navigatiesysteem. De Audi connect-toepassingen worden geleverd door AUDI AG en de importeurs. De dataverbinding voor de Audi connect-toepassingen komt tot stand via een in de auto ingebouwde SIM-kaart en een mobiele provider. De kosten voor deze dataverbinding zijn inbegrepen in de prijs van de Audi connect-toepassingen. De kosten voor de WiFi-hotspot zijn niet inbegrepen. De dataverbinding voor de WiFi-hotspot is mogelijk door bij een geselecteerde mobiele provider een betaald abonnement af te sluiten. Kijk voor informatie over tarieven en bestellen op www.audi.com/myaudi.

Als alternatief is een dataverbinding tot stand te brengen door een eigen SIM-kaart in de kaartlezer te gebruiken. In combinatie met de Audi phone box is voor het gebruik van de geïntegreerde autotelefoonfunctie ook een Bluetooth-smartphone met remote SIM Access Profile (rSAP)¹ te gebruiken. Als er een externe SIM-kaart in de kaartlezer zit of er een rSAP-koppeling is, gaat alle datagebruik (zowel voor de Audi connect-toepassingen als voor de WiFi-hotspot) via deze externe SIM-kaart. De daarmee gemoede kosten zijn dan uitsluitend voor rekening van de SIM-kaartabonnee.

De beschikbaarheid van de door Audi connect ondersteunde toepassingen verschilt per land. Na aflevering van de nieuwe auto werken de Audi connect-diensten gedurende drie maanden of drie jaar (deze periode is afhankelijk van de uitrusting). Daarna is het gebruik te verlengen voor periodes van één, twee of drie jaar, waarbij u kunt kiezen uit alleen verkeersinformatie of het volledige infotainmentpakket. Met vragen en voor advies kunt u terecht bij:

Audi Klantenservice
Postbus 72
3800 HD Amersfoort
E-mail: info@audi.nl
Tel.: 0800 – 2834 4857

Audi connect verlengen kan online via de Audi webshop op www.audi.nl/webshop. Afhankelijk van het type Audi geeft Audi connect toegang tot Google en Twitter. Een permanente beschikbaarheid is niet gegarandeerd, want deze is afhankelijk van Google en Twitter. Kijk voor meer informatie over Audi connect op www.audi.nl/connect of vraag uw Audi dealer om een toelichting. Voor informatie over datakosten kunt u terecht bij uw mobiele provider.

Disclaimer bij Audi connect noodoproep & service incl. myCarManager

De toepassingen werken via een in de auto ingebouwde SIM-kaart. De kosten voor de spraak- en dataverbindingen zijn inbegrepen. Deze toepassingen van Audi werken alleen binnen de netwerkdekking van de door Audi gekozen mobiele provider. De Audi connect-toepassingen noodoproep, online pechhulp en Audi online werkplaatsafpraak zijn gedurende tien jaar na levering van de auto in deze landen beschikbaar:

België, Bulgarije, Duitsland, Finland, Frankrijk, Gibraltar, Griekenland, Groot-Brittannië, Hongarije, Ierland, Italië, Liechtenstein, Litouwen, Malta, Monaco, Nederland, Noorwegen, Oostenrijk, Polen, Portugal, Roemenië, Spanje, Zweden en Zwitserland.

Uw Audi dealer geeft u graag informatie over de introductie en beschikbaarheid in andere Europese landen.

De Audi connect myCarManager-toepassingen zijn vanaf de levering van de auto drie jaar onbeperkt te gebruiken en kunnen aansluitend tegen een vergoeding worden verlengd.

Algemene disclaimer

Storingen zijn mogelijk vanwege overmacht en overheidsingrijpen, maar ook door technische maatregelen en andere situaties die nodig zijn voor een goede werking van de systemen van AUDI AG, leveranciers of netwerkproviders (zoals onderhoud, reparaties, software-updates, uitbreidingen). AUDI AG zal er redelijkerwijs alles aan doen om dergelijke storingen zo snel mogelijk te verhelpen of aan een oplossing te werken.

Audi A5 Coupé

Afmetingen in mm

Afmetingen gelden voor onbeladen auto. Bagageruimtevolume¹ 465 l.

Draaicirkel ca. 11,5 m.

*Maximale hoofdruimte. **Breedte op ellebooghoogte. ***Breedte op schouderhoogte.

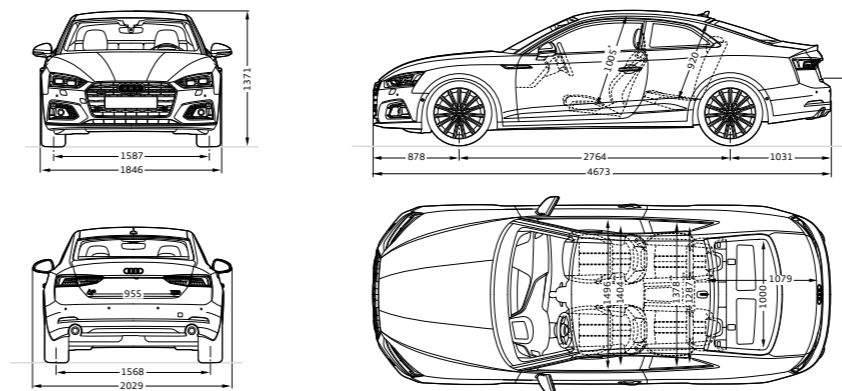
**Audi A5 Cabriolet**

Afmetingen in mm

Afmetingen gelden voor onbeladen auto. Bagageruimtevolume¹ 320 l met geopend dak; 380 l met gesloten dak.

Draaicirkel ca. 11,5 m.

*Maximale hoofdruimte. **Breedte op ellebooghoogte. ***Breedte op schouderhoogte.

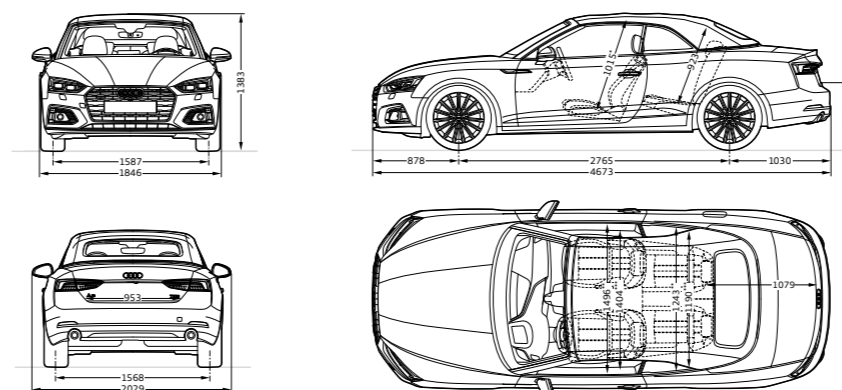
**Audi A5 Sportback**

Afmetingen in mm

Afmetingen gelden voor onbeladen auto. Bagageruimtevolume¹ 480 l. Draaicirkel ca. 11,7 m.

*Maximale hoofdruimte. **Breedte op ellebooghoogte. ***Breedte op schouderhoogte.

****Met dakantenne is de hoogte 1.398 mm.

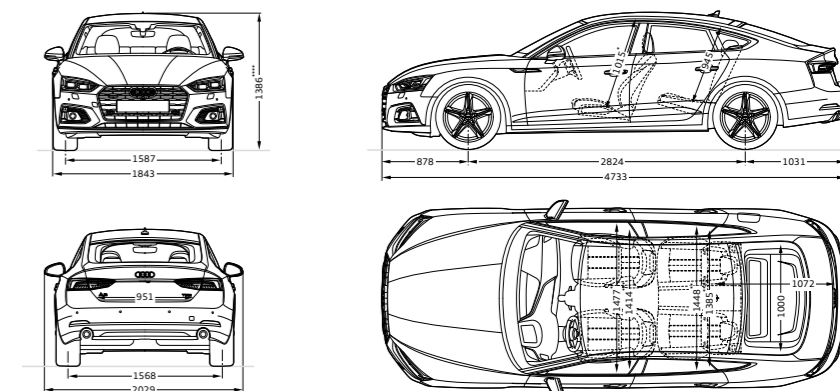
**Audi A5 Sportback g-tron**

Afmetingen in mm

Afmetingen gelden voor onbeladen auto. Bagageruimtevolume¹ 390 l. Draaicirkel ca. 11,7 m.

*Maximale hoofdruimte. **Breedte op ellebooghoogte. ***Breedte op schouderhoogte.

****Met dakantenne is de hoogte 1.406 mm.

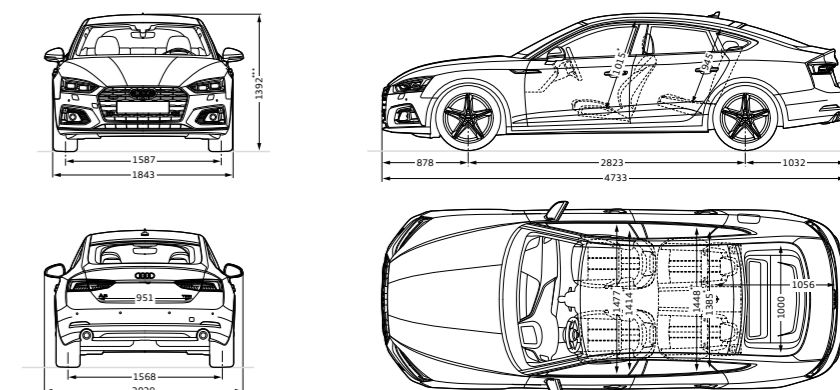

¹Raadpleeg voor informatie over compatibele mobiele telefoons uw Audi dealer of kijk op www.audi.nl/bluetooth.

¹De technische specificaties gelden voor een auto met standaarduitrusting.

Audi S5 Coupé

Afmetingen in mm

Afmetingen gelden voor onbeladen auto. Bagageruimtevolume¹ 465 l.

Draaicirkel ca. 11,5 m.

* Maximale hoofdruimte. ** Breedte op ellebooghoogte. *** Breedte op schouderhoogte.

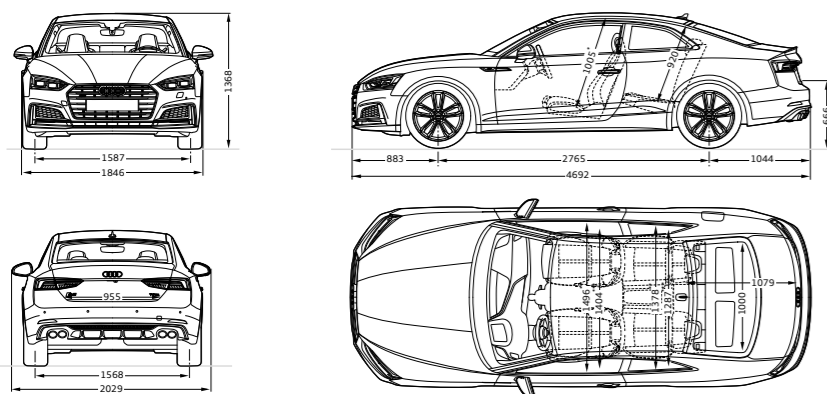
**Audi S5 Cabriolet**

Afmetingen in mm

Afmetingen gelden voor onbeladen auto. Bagageruimtevolume¹ 320 l met geopend dak; 380 l met gesloten dak.

Draaicirkel ca. 11,5 m.

* Maximale hoofdruimte. ** Breedte op ellebooghoogte. *** Breedte op schouderhoogte.

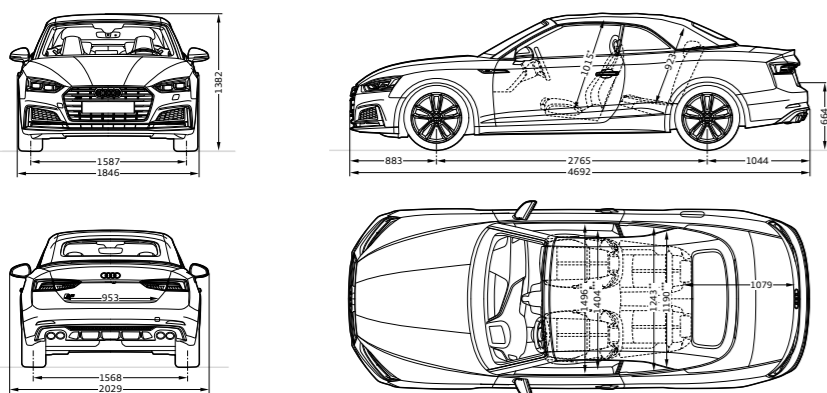
Het brandstofverbruik en de CO₂-emissie vindt u vanaf pagina 78.**Audi S5 Sportback**

Afmetingen in mm

Afmetingen gelden voor onbeladen auto. Bagageruimtevolume¹ 480 l. Draaicirkel ca. 11,7 m.

* Maximale hoofdruimte. ** Breedte op ellebooghoogte. *** Breedte op schouderhoogte.

**** Met dakantenne is de hoogte 1.395 mm.

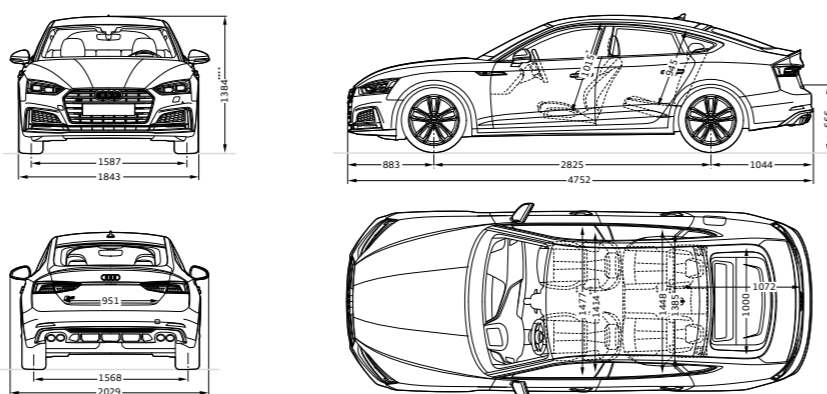
Het brandstofverbruik en de CO₂-emissie vindt u vanaf pagina 78.

De uitrusting van de afgebeelde Audi A5 Coupé (pagina 4–13):

Lakkleur: Manhattangrijs metallic

Velgen: gegoten lichtmetaal in multspaak-design, contrastgrijs, gedeeltelijk gepolijst¹

Stoelen/stoelbekleding: sportstoelen vóór met arrasrood leder fijnnappe

Decoratielijsten: grijs naturel eikenhout

Overige uitrustingen: Audi design selection, S line exterieurpakket

De uitrusting van de afgebeelde Audi S5 Coupé (pagina 14–19):

Lakkleur: Navarrablauw metallic

Velgen: gegoten lichtmetaal in 5-spaak-cavo-design (S-design), contrastgrijs, gedeeltelijk gepolijst¹

Stoelen/stoelbekleding: S-sportstoelen vóór met rotorgrijs leder fijnnappe

Decoratielijsten: carbon Atlas

De uitrusting van de afgebeelde Audi A5 Sportback (pagina 20–29):

Lakkleur: Matadorrood metallic

Velgen: gegoten lichtmetaal in 5-parallelspraak-design

Stoelen/stoelbekleding: sportstoelen vóór met atlasbeige leder fijnnappe

Decoratielijsten: aluminium Trimaran

Overige uitrustingen: Audi design selection, S line exterieurpakket

Het brandstofverbruik en de CO₂-emissie vindt u vanaf pagina 78.¹ Kijk voor gebruikerstips over de velgen op pagina 85.

De uitrusting van de afgebeelde Audi S5 Sportback (pagina 30–33):

Lakkleur: Navarrablauw metallic

Velgen: gegoten lichtmetaal in 5-spaak-cavo-design (S-design), contrastgrijs, gedeeltelijk gepolijst¹

Stoelen/stoelbekleding: sportstoelen vóór met rotorgrijs leder fijnnappe

Decoratielijsten: carbon Atlas

De uitrusting van de afgebeelde Audi A5 Cabriolet (pagina 34–41):

Lakkleur: Gotlandgroen metallic

Velgen: gegoten lichtmetaal in multspaak-design, contrastgrijs, gedeeltelijk gepolijst¹

Stoelen/stoelbekleding: sportstoelen vóór met zwart leder-alcantara

Decoratielijsten: geborsteld mat aluminium

Overige uitrustingen: A5 sport, S line pakket, S line exterieurpakket

De uitrusting van de afgebeelde Audi S5 Cabriolet (pagina 42–47):

Lakkleur: Navarrablauw metallic

Velgen: gegoten lichtmetaal in 5-spaak-cavo-design (S-design), contrastgrijs, gedeeltelijk gepolijst¹

Stoelen/stoelbekleding: S-sportstoelen vóór met rotorgrijs leder fijnnappe

Decoratielijsten: carbon Atlas

Pon's Automobielhandel B.V.

Zuiderinslag 2
3833 BP Leusden
www.audi.nl

Publicatie: september 2017

Printed in Germany
833/1150.52.33

De in deze brochure getoonde en beschreven auto's en uitrustingen alsmede enkele van de genoemde services zijn niet in alle landen leverbaar. De afgebeelde auto's zijn voor een deel uitgerust met meeruitvoeringen tegen meerprijs. De gegevens over leveringsprogramma, uiterlijk, prestaties, afmetingen en gewichten, brandstofverbruik en bedrijfskosten van de auto's komen overeen met de beschikbare gegevens op het moment van ter perse gaan. Afwijkingen in kleuren en vormen van de afbeeldingen, vergissingen en drukfouten voorbehouden. Wijzigingen voorbehouden. Nadruk, ook gedeeltelijk, alleen met schriftelijke toestemming van AUDI AG.

Het papier van deze brochure is vervaardigd van chloorvrij gebleekte cellulose.

