



A7 Sportback



Niets is zo
spannend als
vooruitkijken.

Anticipate.
De nieuwe
Audi A7 Sportback.

	Design
04	05
	Verlichting
08	09
	Interieur
14	15
	Audi Intelligent Technologies
24	25
	Highlights
28	29
	Dynamiek
32	33
	Pakketten
36	37
	Audi exclusive
42	43
	Uitrustingen en accessoires
44	45
	Technische gegevens
56	57

Zicht op
gunstige
vooruitzichten.



Het brandstofverbruik en de CO₂-emissie vindt u op pagina 56.

De getoonde resp. beschreven uitrustingen betreft voor een deel opties tegen meerprijs.

Kijk voor gedetailleerde informatie over de standaarduitrusting en meeruitvoeringen op www.audi.nl of raadpleeg uw Audi dealer.

Een progressieve designtaal behoeft geen uitleg.

Met de nieuwe Audi A7 Sportback bereikt de visie van de revolutionaire Audi designtaal de weg. Een futuristisch podium voor sportiviteit en elegantie. Indrukwekkend geaccentueerd door de klassieke quattro architectuur. Het bewijs dat men ook de lijn kan vasthouden als die volledig nieuw is.

Het brandstofverbruik en de CO₂-emissie vindt u op pagina 56.

De getoonde resp. beschreven uitrustingen betreft voor een deel opties tegen meerprijs.

Kijk voor gedetailleerde informatie over de standaarduitrusting en meeruitvoeringen op www.audi.nl of raadpleeg uw Audi dealer.

Niets blijft
beter hangen
dan de eerste
indruk.



Verlichting

08

09

Het brandstofverbruik en de CO₂-emissie vindt u op pagina 56.

De getoonde resp. beschreven uitrustingen betreft voor een deel opties tegen meerprijs.

Kijk voor gedetailleerde informatie over de standaarduitrusting en meeruitvoeringen op www.audi.nl of raadpleeg uw Audi dealer.



Een nieuw licht op design en functionaliteit. Onderhoudsvrije full-LED-koplampen en een doorlopende LED-lichtstrook aan de achterkant. Als alternatief zijn er de innovatieve HD Matrix LED-koplampen met Audi laserlicht, inclusief dynamische animaties bij het gebruik van de coming home-/leaving homefunctie. Zodat u niet alleen tijdens het rijden onder de indruk bent, maar ook ervoor en erna.

Verlichting

Het brandstofverbruik en de CO₂-emissie vindt u op pagina 56.
De getoonde resp. beschreven uitrustingen betreft voor een deel opties tegen meerprijs.
Kijk voor gedetailleerde informatie over de standaarduitrusting en meeruitvoeringen op www.audi.nl of raadpleeg uw Audi dealer.

08
09

Nieuw licht uit een nieuwe bron.

Zien en gezien worden. Voorwaarden om veilig in het donker te rijden. Het moment waarin de nieuwe HD Matrix LED-koplampen met variabele verlichtingsfuncties uitblinken. Door het aan- en uitschakelen van afzonderlijke lichtsegmenten wordt de weg beter verlicht. High-res en vrijwel zonder verblinding. Naar wens met het nieuwe Audi laserlicht. Deze innovatieve verlichtingsbron reikt heel ver en verbetert het zicht ook op hoge snelheid.

Het brandstofverbruik en de CO₂-emissie vindt u op pagina 56.

De getoonde resp. beschreven uitrustingen betreft voor een deel opties tegen meerprijs.

Kijk voor gedetailleerde informatie over de standaarduitrusting en meeruitvoeringen op www.audi.nl of raadpleeg uw Audi dealer.



12

13

Het brandstofverbruik en de CO₂-emissie vindt u op pagina 56.
De getoonde resp. beschreven uitrustingen betreft voor een deel opties tegen meerprijs.
Kijk voor gedetailleerde informatie over de standaarduitrusting en meeruitvoeringen op www.audi.nl of raadpleeg uw Audi dealer.



Het brandstofverbruik en de CO₂-emissie vindt u op pagina 56.
De getoonde resp. beschreven uitrustingen betreft voor een deel opties tegen meerprijs.
Kijk voor gedetailleerde informatie over de standaarduitrusting en meeruitvoeringen op www.audi.nl of raadpleeg uw Audi dealer.



Aan de
juiste
feedback
heeft
u meer.

De nieuwe Audi A7 Sportback heeft een revolutionair bedieningsconcept: MMI touch response. Minder knoppen, meer comfort. Intuïtief gebruik van infotainment en comfortfuncties, zoals u dat kent van uw smartphone. Met haptische feedback ter bevestiging. Kijken niet nodig. Een 10,1-inch touchdisplay en de haarscherpe 12,3-inch Audi virtual cockpit met high-res 3D-kaarten. Ideaal voor MMI navigatie plus en de weergave van veel belangrijke gegevens en functies.

Het brandstofverbruik en de CO₂-emissie vindt u op pagina 56.
De getoonde resp. beschreven uitrustingen betreft voor een deel opties tegen meerprijs.
Kijk voor gedetailleerde informatie over de standaarduitrusting en meeruitvoeringen op www.audi.nl of raadpleeg uw Audi dealer.

Intuïtie is altijd vanzelf- sprekend.

Het gesproken woord is intuïtief. Zo eenvoudig is het in de nieuwe Audi A7 Sportback om MMI te bedienen. Interactie in gespreksvorm, met een spraakassistent die naar u luistert, antwoord geeft en bepaalde autofuncties bedient. Zonder voorgeprogrammeerde technologie, als in een gesprek van mens tot mens.

Het brandstofverbruik en de CO₂-emissie vindt u op pagina 56.
De getoonde resp. beschreven uitrustingen betreft voor een deel opties tegen meerprijs.
Kijk voor gedetailleerde informatie over de standaarduitrusting en meeruitvoeringen op www.audi.nl of raadpleeg uw Audi dealer.



Het brandstofverbruik en de CO₂-emissie vindt u op pagina 56.
De getoonde resp. beschreven uitrustingen betreft voor een deel opties tegen meerprijs.
Kijk voor gedetailleerde informatie over de standaarduitrusting en meeruitvoeringen op www.audi.nl
of raadpleeg uw Audi dealer.

Ruimte voor ontspanning en activiteit.

Van harte welkom in een ambiance waarin geriefelijkheid, ruimte en oog voor detail centraal staan. Geniet van een plek waarin u moeiteloos kunt ontspannen. Ook als u niet zelf achter het stuur zit.

20

21

Het brandstofverbruik en de CO₂-emissie vindt u op pagina 56.

De getoonde resp. beschreven uitrustingen betreft voor een deel opties tegen meerprijs.

Kijk voor gedetailleerde informatie over de standaarduitrusting en meeruitvoeringen op www.audi.nl of raadpleeg uw Audi dealer.

Het is tijd voor een realistische visie.

Een auto die op veel vlakken de nieuwe benchmark is. Die direct indruk maakt met een nieuwe designtaal. Waarin dynamiek en efficiency om voorrang vechten. Het begin van een nieuw tijdperk door vooruitstrevende technologieën, een revolutionair bedieningsconcept en uitvoerige connectiviteit. De nieuwe Audi A7 Sportback – voorsprong door techniek, ontworpen voor de mobiliteit van morgen.

Audi is more.



Het brandstofverbruik en de CO₂-emissie vindt u op pagina 56.

De getoonde resp. beschreven uitrustingen betreft voor een deel opties tegen meerprijs.

Kijk voor gedetailleerde informatie over de standaarduitrusting en meeruitvoeringen op www.audi.nl of raadpleeg uw Audi dealer.



Audi Intelligent Technologies.

Het brandstofverbruik en de CO₂-emissie vindt u op pagina 56. De getoonde resp. beschreven uitrustingen betreft voor een deel opties tegen meerprijs. Kijk voor gedetailleerde informatie over de standaarduitrusting en meeruitvoeringen op www.audi.nl of raadpleeg uw Audi dealer.

De volgende stap op weg naar onze visie over piloted driving. In de nieuwe Audi A7 Sportback kunt u vandaag al ervaren wat toekomstige mobiliteit inhoudt. Geavanceerde assistentiesystemen en geautomatiseerde rijfuncties ondersteunen u bij het autorijden. Voor nog meer comfort. Met het fascinerende besef dat voor u de toekomst is begonnen.

Goed om te weten: de systemen werken alleen binnen de systeemgrenzen. Zij ondersteunen de bestuurder. Die blijft zelf verantwoordelijk, onder andere door goed op te letten in het verkeer.

Delegeren scheept tijd voor belangrijke zaken.

Anticiperen is een beproefde manier om veilig en ontspannen te rijden. U kunt dit nu gedeeltelijk aan de nieuw ontwikkelde rijassistentiesystemen overlaten. Bijvoorbeeld om bij versmallingen zoals wegwerkzaamheden op de rijstrook te blijven, de snelheid aan te passen en afstand tot de voorligger aan te houden. De ondersteuning komt van de adaptieve rijassistent inclusief snelheidsbegrenzer, efficiency assist, uitwijkassistent en afslagassistent. Ook als de rijstrook smaller wordt – dankzij rijstrookgeleiding door bottle neck assist.

Goed om te weten: de systemen werken alleen binnen de systeemgrenzen. Zij ondersteunen de bestuurder. Die blijft zelf verantwoordelijk, onder andere door goed op te letten in het verkeer.

Het brandstofverbruik en de CO₂-emissie vindt u op pagina 56.

De getoonde resp. beschreven uitrustingen betreft voor een deel opties tegen meerprijs.

Kijk voor gedetailleerde informatie over de standaarduitrusting en meeruitvoeringen op www.audi.nl of raadpleeg uw Audi dealer.

Een goede bediening valt niet op.

Autofuncties en infotainment van topniveau. Soeverein geregeld, zo eenvoudig mogelijk. Door een bediening die zo gebruiksvriendelijk is, dat deze als het ware niet opvalt. Zodat u zich volledig op het rijplezier van de nieuwe Audi A7 Sportback kunt richten.

Het brandstofverbruik en de CO₂-emissie vindt u op pagina 56.
De getoonde resp. beschreven uitrustingen betreft voor een deel opties tegen meerprijs.
Kijk voor gedetailleerde informatie over de standaarduitrusting en meeruitvoeringen op www.audi.nl of raadpleeg uw Audi dealer.

01 Audi virtual cockpit met 12,3-inch kleurendisplay incl. navigatiekaartweergave



Highlights

28

02 Bedieningsknoppen met zwarte glazen uitstraling, nabijheids-sensor en haptische feedback; incl. uitgebreide aluminiumoptiek



29

03 MMI navigatie plus met MMI touch response voor snelle, intuïtieve bediening



Comfort heeft een nieuwe horizon.

U onderweg prettig voelen is een kwestie van de juiste ambiance. In de nieuwe Audi A7 Sportback bepaalt u die grotendeels zelf. Bijvoorbeeld door het glazen panoramadak te kiezen, dat voor een licht en vriendelijk ogend interieur zorgt dat opeens nog groter lijkt. Het Air Quality-pakket met ionisator en aromatisering draagt bij aan de luchtkwaliteit. De 4-zone climate control is voor elke zitplaats apart instelbaar. Dankzij personalisering, zitplaatsdetectie en een slimme regeling op basis van sensoren werkt deze comfortairconditioning snel en efficiënt.

Het brandstofverbruik en de CO₂-emissie vindt u op pagina 56.

De getoonde resp. beschreven uitrustingen betreft voor een deel opties tegen meerprijs. Kijk voor gedetailleerde informatie over de standaarduitrusting en meeruitvoeringen op www.audi.nl of raadpleeg uw Audi dealer.

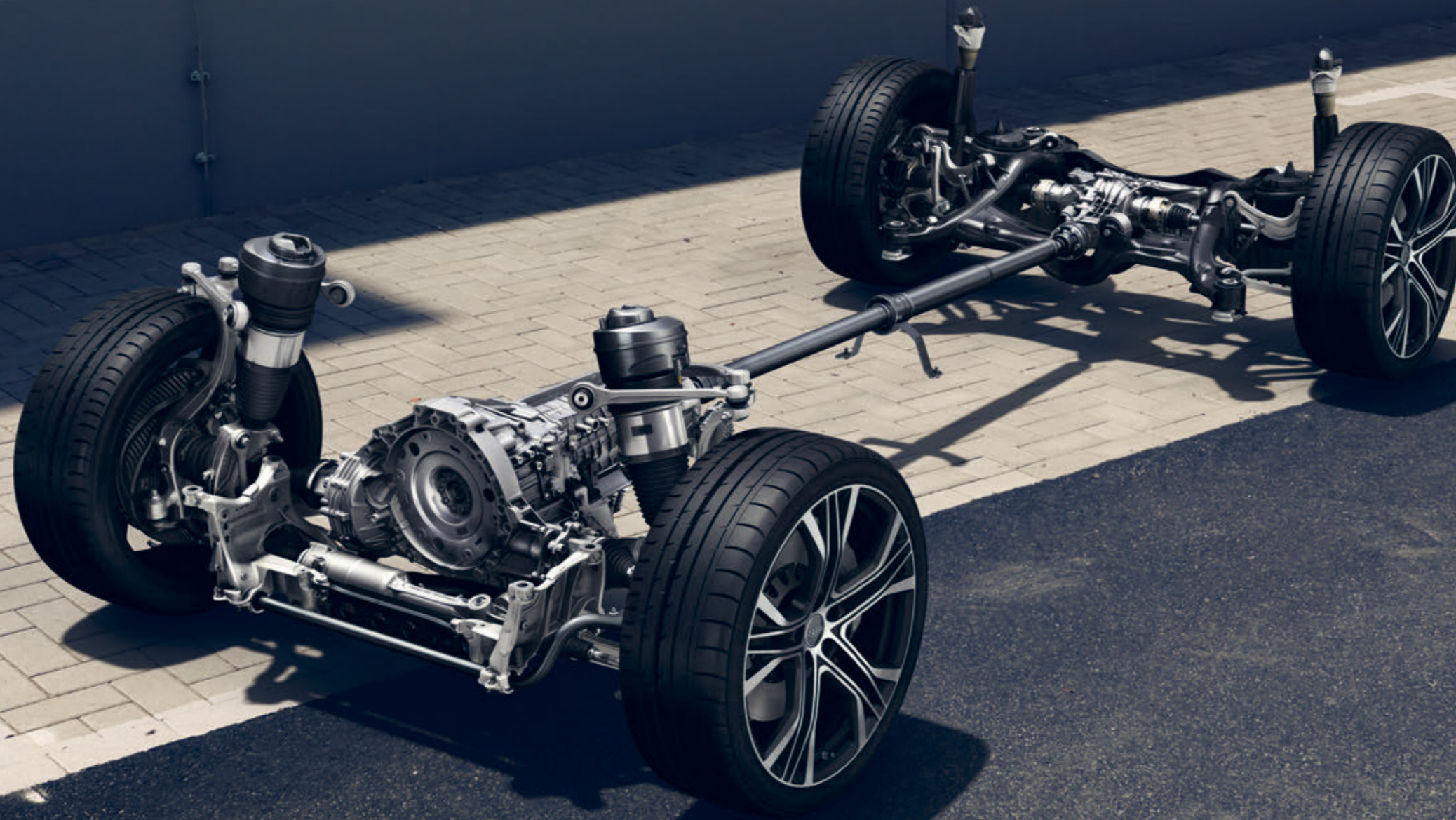

Voorwaarts is de beste richting.

De prestaties van een sportwagen gecombineerd met de rijeigenschappen van een topklasse sedan. Zo comfortabel kan vooruitstrevend autorijden zijn. Het onderstel met demperregeling past zich elektronisch aan de rijomstandigheden aan en ook de adaptive air suspension inclusief niveauregeling biedt een uitstekend comfort. Met een sportieve rijstijl zorgt naar wens de quattro aandrijving met sportdifferentieel voor een opwindende dynamiek, nauwkeurige handling en soevereine koersvastheid op vrijwel elke ondergrond. De 7-traps S tronic versnellingsbak met dubbele koppeling schakelt intussen snel zonder voelbare schakelmomenten.

Het brandstofverbruik en de CO₂-emissie vindt u op pagina 56.

De getoonde resp. beschreven uitrustingen betreft voor een deel opties tegen meerprijs. Kijk voor gedetailleerde informatie over de standaarduitrusting en meeruitvoeringen op www.audi.nl of raadpleeg uw Audi dealer.

Korte pauzes geven nieuwe energie.

Dynamiek en efficiency. Twee begrippen die elkaar in de nieuwe Audi A7 Sportback uitstekend aanvullen. Daarvoor zorgen efficiëncymaatregelen zoals een lichte bouwwijze, efficiency assist en de innovatieve mild-hybridtechnologie waarmee de nieuwe Audi A7 Sportback is uitgerust. In combinatie met de verbrandingsmotor wint het mild-hybridsysteem door recupereren elektrische energie terug, die bewaard wordt voor specifieke rijssituaties. Bijvoorbeeld voor een extra power boost of voor emissievrij voortgliden in de zeilmodus.

Het brandstofverbruik en de CO₂-emissie vindt u op pagina 56.
De getoonde resp. beschreven uitrustingen betreft voor een deel opties tegen meerprijs.
Kijk voor gedetailleerde informatie over de standaarduitrusting en meeruitvoeringen
op www.audi.nl of raadpleeg uw Audi dealer.

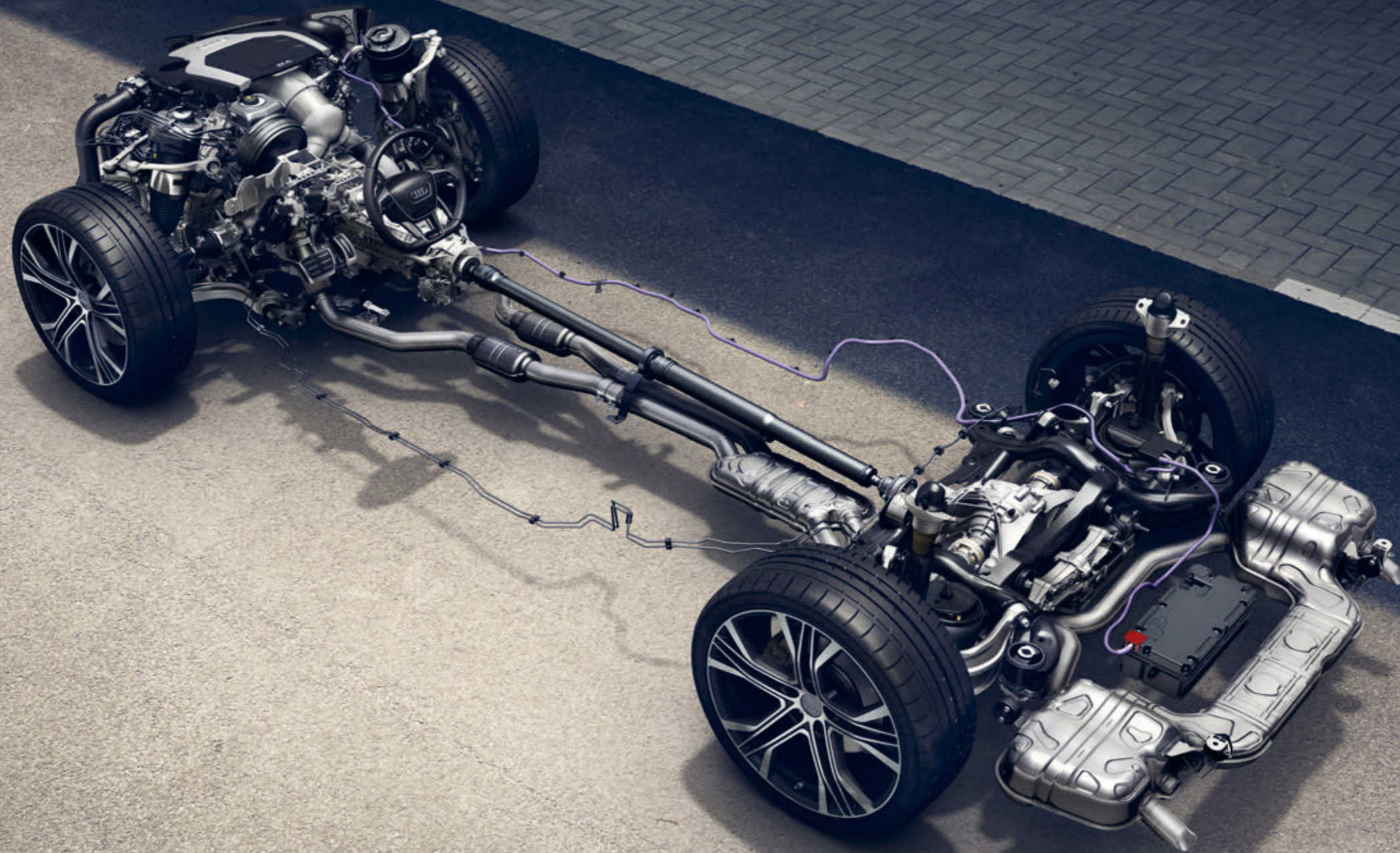



- 01 O. a. voor- en achterbumper in een sportief design _ S-dorpellijsten in carrosseriekleur
_ Vóór en achter instaplijsten met verlichting en aluminium segmenten, vóór met S-logo's
- 02 Een titaanzwarte grille en luchtinlaten in de bumper
- 03 Een titaanzwarte S line-diffusor en rooster

Veel meer highlights op www.audi.nl

Het brandstofverbruik en de CO₂-emissie vindt u op pagina 56.

De getoonde resp. beschreven uitrustingen betreft voor een deel opties tegen meerprijs.

Kijk voor gedetailleerde informatie over de standaarduitrusting en meeruitvoeringen op www.audi.nl of raadpleeg uw Audi dealer.

Markant. Met het S line exterieur- pakket.

Onderstreep het sportieve karakter van uw Audi A7 Sportback niet alleen, maar versterk het. Met het optionele S line exterieurpakket legt u nog meer de nadruk op de dynamische lijnvoering en zorgt u met aantrekkelijke details voor bijzondere accenten.



_01

_02

Sportiever. Met het S line pakket.

Het S line-pakket voegt dynamiek toe. Met deze opties versterkt u de sportieve eigenschappen van uw Audi A7 Sportback. Geef het interieur nog meer karakter en maak het onderstel nog sportiever voor extra rijndynamiek. Zo wordt uw Audi een echte topsporter.

- 01** Vóór en achter instaplijsten met verlichting en aluminium segmenten, vóór met S-logo's
- 02** 20-inch gegoten lichtmetalen velgen in 5-dubbelspaak-V-design
- 03** O. a. sportstoelen vóór met S-logo's in de rugleuningen _ Optioneel S line-stoelbekleding rotorgrijs leder Valcona met contrastnaden, naar keuze in het zwart _ Zwarte voetmatten vóór met biezen en contrastnaden _ S line lederen sportstuurwiel, multifunctioneel _ Decoratielijsten geborsteld donker mat aluminium _ Edelstalen voetsteun en pedalen

Veel meer highlights op www.audi.nl

Het brandstofverbruik en de CO₂-emissie vindt u op pagina 56. De getoonde resp. beschreven uitrustingen betreft voor een deel opties tegen meerprijs. Kijk voor gedetailleerde informatie over de standaarduitrusting en meeruitvoeringen op www.audi.nl of raadpleeg uw Audi dealer.

_01

- 01 O. a. met optionele comfortstoelen vóór, naar keuze met sarderbruin leder Valcona met staalgrijze contrastnaden en biezen
_ Dubbelspaaks lederen stuurwiel, multifunctioneel, met schakelpaddels
- 02 Decoratielijsten achatgrijs naturel gevlamd berkenhout _ Interieurelementen met sarderbruin kunstleder en staalgrijze contrastnaden

Veel meer highlights op www.audi.nl

Het brandstofverbruik en de CO₂-emissie vindt u op pagina 56. De getoonde resp. beschreven uitrustingen betreft voor een deel opties tegen meerprijs. Kijk voor gedetailleerde informatie over de standaarduitrusting en meeruitvoeringen op www.audi.nl of raadpleeg uw Audi dealer.

Buitengewoon. Audi design selection.

Maak van uw bijzondere auto een buitengewoon exemplaar. De Audi design selection, exclusief in het sarderbruin of jeneverbesgrijs, bestaat uit een selectie van bijzondere interieurmaterialen en -kleuren. De hoogwaardige decoratielijsten in combinatie met topklasse lederen bekleding en contrasterende stiksels zorgen voor een exclusieve ambiance in het interieur.

_02

40

41

Onder- scheidend. Audi exclusive.

Nomen est omen: Audi exclusive staat garant voor exclusiviteit. Fraaie decoratielijsten, mooie ledertinten en een individuele lakkleur uit het rijke palet aan kleuren naar klantenwens: precies volgens uw wensen.



Audi A7 Sportback in Audi exclusive Suzukagrijs metallic _
Audi Sport gegoten lichtmetalen velgen in 5-V-spaak-ster-
design

Het brandstofverbruik en de CO₂-emissie vindt u op pagina 56.
Audi exclusive is een label van Audi Sport GmbH. Kijk voor gedetailleerde informatie over
de standaarduitrusting en meeruitvoeringen op www.audi.nl of raadpleeg uw Audi dealer.

Audi exclusive leder – de hoofdkleuren



Audi exclusive leder – extra kleuren voor bovenkant dashboard, stuurwiel en portierranden

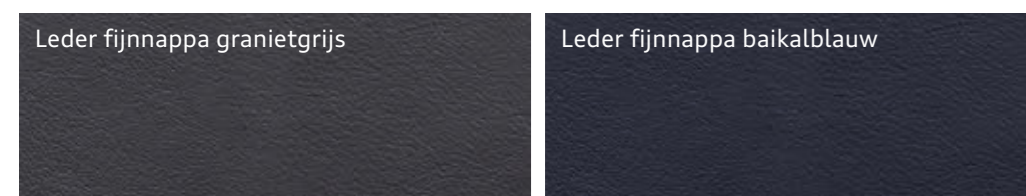

Audi exclusive accentkleuren

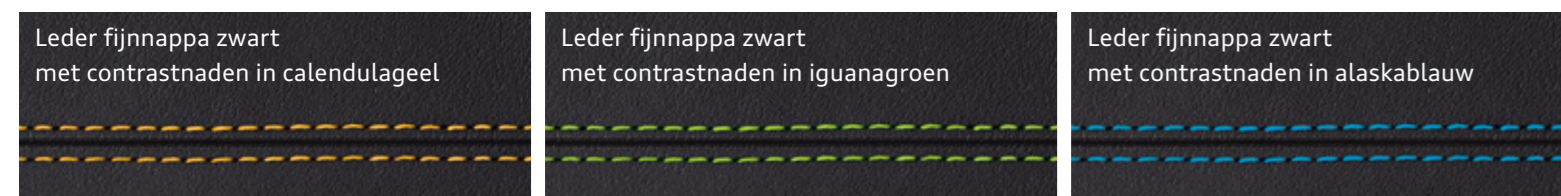

Audi exclusive houten decoratielijsten

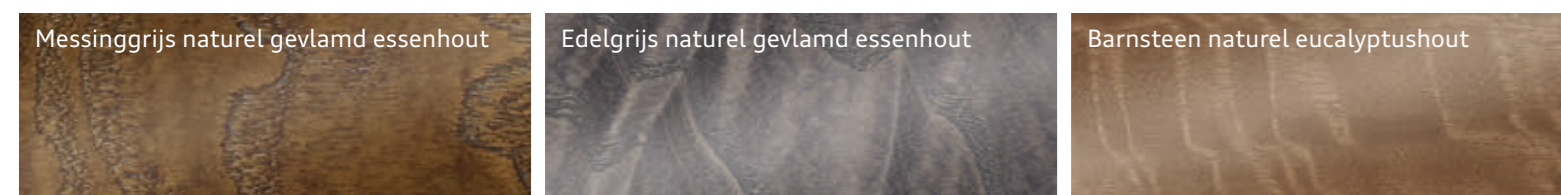

Audi exclusive lakkleuren.

Er is maar één kans voor een eerste indruk. Maak daar gebruik van en kies uit het grote kleurenaanbod van Audi exclusive een volledig persoonlijke carrosserietint. Wij tonen u enkele voorbeelden.

Veel meer lakkleuren op www.audi.nl



-02

-03

-04

-05

-06

- 01 Suzukagrijs metallic
- 02 Ipanemabruin metallic
- 03 Misanorood pareleffect
- 04 Arablauw kristaleffect
- 05 Goodwoodgroen pareleffect
- 06 Karaatbeige metallic

Het brandstofverbruik en de CO₂-emissie vindt u op pagina 56. Audi exclusive is een label van Audi Sport GmbH. Kijk voor gedetailleerde informatie over de standaarduitrusting en meeruitvoeringen op www.audi.nl of raadpleeg uw Audi dealer.

Audi exclusive ledeuruitrusting met leder Valcona _ Audi exclusive leder op de bedieningselementen _ Diamantzilveren en oceaanblauwe Audi exclusive lederen interieurelementen boven- en onderaan, tapijt en voetmatten _ Jetgrijze dashboardbovenkant en portierranden met oceaanblauwe contrastnaden _ Audi exclusive decoratielijsten edelgrijs naturel gevlamd essenhout

Fraaie aanblik.

Kies de lakkleur die het beste bij uw persoonlijkheid past. Vertrouw op de uitmuntende kwaliteit ervan, want de lak op uw auto is niet één, maar vier lagen dik. Daarmee komt u schitterend voor de dag en is uw Audi ook beschermd tegen milieuvloeden en slijtage. Voor een fraaie aanblik, een autoleven lang.

Veel meer lakkleuren op www.audi.nl



Lakkleuren

- 01 Tritonblauw metallic
- 02 Vesuviusgrijs metallic
- 03 Taifoengroen metallic
- 04 Sohobruin metallic
- 05 Firmamentblauw metallic
- 06 Tangorood metallic
- 07 Ibiswit

44

45

Het brandstofverbruik en de CO₂-emissie vindt u op pagina 56.
De getoonde resp. beschreven uitrustingen betreft voor een deel opties tegen
meerprijs. Kijk voor gedetailleerde informatie over de standaarduitrusting en
meeruitvoeringen op www.audi.nl of raadpleeg uw Audi dealer.

Krachtige uitstraling.

Met Audi velgen onderstreept u uw eigen stijl en het karakter van uw Audi A7 Sportback. Kies uw favoriete wieldesign en zorg voor een krachtige uitstraling. Dan rijdt u met een goed gevoel: Audi velgen doorlopen strenge tests, worden goed gecontroleerd en zijn van topkwaliteit.

Veel meer velgen op www.audi.nl

- 01 19-inch gegoten lichtmetalen velgen in 10-Y-spaak-design
- 02 20-inch gegoten lichtmetalen velgen in 5-dubbelspaak-design (S-design)
- 03 21-inch gesmede lichtmetalen velgen in 5-V-spaak-ster-design, contrastgrijs, gedeeltelijk gepolijst¹
- 04 20-inch Audi Sport gegoten lichtmetalen velgen 5-dubbelarm-design^{2,3}
- 05 21-inch Audi Sport gegoten lichtmetalen velgen in 5-V-spaak-ster-design²
- 06 20-inch gegoten lichtmetalen velgen in 5-dubbelspaak-V-design
- 07 21-inch Audi Sport gegoten lichtmetalen velgen in 5-V-spaak-ster-design, hoogglans antracietzwart, glanzend gedraaid^{1,2}



_01



_02



_03



_04



_05



_06



_07

46

47

Informatie over de rolweerstand, geluidproductie en grip op een natte weg staat op het EU-bandenlabel. Het brandstofverbruik en de CO₂-emissie vindt u op pagina 56. De getoonde resp. beschreven uitrustingen betreft voor een deel opties tegen meerprijs. Kijk voor gedetailleerde informatie over de standaarduitrusting en meeruitvoeringen op www.audi.nl of raadpleeg uw Audi dealer.

¹Kijk voor gebruikertips over de velgen op pagina 57.

²Een optie van Audi Sport GmbH. ³Leverbaar in de loop van het modeljaar.

Hoogwaardig. Stoffen en lederen bekledingen.

In uw Audi neemt u een bijzondere plaats in. Op de voorstoelen en achterin is het comfort voelbaar aan de topklasse materialen en zeer goede afwerking. Kies uw favoriete bekleding en u weet één ding zeker: u zit altijd goed.

Veel meer stoelbekledingen op www.audi.nl



S-sportstoel vóór met zwart leder Valcona, rots grijze contrastnaden en S-logo



Comfortstoel vóór met parelmoerbeige leder Valcona met achatgrijze biezen en contrastnaden

48

49

De getoonde resp. beschreven uitrustingen betreft voor een deel opties tegen meerprijs. Kijk voor gedetailleerde informatie over de standaarduitrusting en meeruitvoeringen op www.audi.nl of raadpleeg uw Audi dealer.

Stof Effect zwart

Leder/mono.pur 550 okapibruin

Alcantara/leder-combinatie metropoolgrijs

Leder Milano zwart

Leder Valcona sarderbruin geperforeerd met contrastnaden en biezen in staalgrijs

Leder Valcona zwart, stiksels in ruitpatroon

Extra cachet. Met decoratie- lijsten.

Een exclusieve ambiance is een kwestie van stijl. Uw stijl. Die u tot in detail kunt verfijnen. Zorg voor voelbare accenten met de hoogwaardige Audi decoratielijsten. Raak onder de indruk van chique hout en fraai aluminium. Uw eigen smaak bepaalt het karakter.

Kijk voor meer decoratielijsten op www.audi.nl

-01

-02

-03

-04

quattro

- 01 Aluminium Fragment
- 02 Geborsteld donker mat aluminium
- 03 Naturel wortelnotenhou
- 04 Grijsbruin naturel gevamd essenhout

50

51

De getoonde resp. beschreven uitrustingen betreft voor een deel opties tegen meerprijs. Kijk voor gedetailleerde informatie over de standaarduitrusting en meeruitvoeringen op www.audi.nl of raadpleeg uw Audi dealer.

Passend bij uw leefstijl.

Uw Audi A7 heeft een progressief design, is sportief en elegant. Benadruk met Audi Originele Accessoires zijn indrukwekkende kenmerken. Maak een statement met optische en functionele highlights en geniet van extra rijcomfort in de grote stad en op bochtige buitenwegen. Hoogwaardige Audi Originele Accessoires, afgestemd op de designtaal van uw A7.

Het brandstofverbruik en de CO₂-emissie vindt u op pagina 56.

¹ Kijk voor gebruikerstips over de velgen op pagina 57.

² Informatie over de rolweerstand, geluidsproductie en grip op een natte weg staat op het EU-bandenlabel.

05 Ski- en bagagekoffer (360 l) – in exclusief Audi design. Leverbaar in twee kleuren en drie maten. Ook afgebeeld: bagagekoffertassen (drie verschillende maten) en dakdragers.

06 Gegoten lichtmetalen zomerset – in 5-arm-Falx-design, mat zwart, glanzend gedraaid¹, in de maat 8 J x 21, 255/35 R 21².

01 Draadloos oplaadhoesje – voor het draadloos opladen van de Apple iPhone-generaties 5-7. Gecertificeerd volgens de iPhone-richtlijn van Apple (MFi).

02 Allweathervoetmatten – beschermen het autointerieur tegen vocht en vuil. Met A7-logo.

03 LED-instapverlichting – projecteert de Audi ringen of het quattro logo met LED-verlichting op de grond.

04 Gegoten lichtmetalen winterset – in 5-arm-Ramus-design, hoogglans zwart, 8,5 J x 20, 245/45 R 19² 102V M+S XL.

Audi Originele Accessoires

52

53



Beleef de Audi A7 Sportback. Ook online.



Op www.audi.nl staat nog veel meer over de nieuwe Audi A7 Sportback. Bekijken, kiezen, samenstellen. Veel plezier op onze website.

Scan de QR-code met een smartphone of tablet en ontdek de nieuwe Audi A7 Sportback. Datakosten zijn mogelijk van toepassing.

Model	A7 Sportback 55 TFSI quattro (250 kW)	A7 Sportback 50 TDI quattro (210 kW)
Motorbouwwijze	V6-benzinemotor met directe inspuiting en uitlaatgasturbo, Mild Hybrid Electric Vehicle (MHEV)	V6-dieselmotor met common-railinspuiting en uitlaatgasturbo, Mild Hybrid Electric Vehicle (MHEV)
Inhoud in cm ³ (kleppen per cilinder)	2.995 (4)	2.967 (4)
Max. vermogen ¹ in kW bij min ⁻¹	250/5.000-6.400	210/3.500-4.000
Max. koppel in Nm bij min ⁻¹	500/1.370-4.500	620/2.250-3.000
Krachtoverbrenging		
Aandrijving	quattro vierwielaandrijving	quattro permanente vierwielaandrijving
Transmissie	7-traps S tronic	8-traps tiptronic
Gewichten/inhouden		
Leeggewicht ² in kg	1.890	1.995
Max. totaalgewicht in kg	2.470	2.535
Max. daklast/kogeldruk in kg	90/95	90/95
Max. aanhangerlast ³ in kg ongeremd	750	2.000
geremd	2.000	2.000
Tankinhoud ca. in l	63	63/AdBlue ^{®4} -tank: 12
Prestaties/verbruik		
Topsnelheid in km/h	250 ⁵	250 ⁵
Acceleratie 0-100 km/h in s	5,3	5,7
Brandstof	Euro 95 ⁶	Diesel ⁷
Brandstofverbruik ⁸ in l/100 km bebouwde kom	9,3-9,1	6,4-6,1
buitenweg	5,9-5,4	5,4-5,1
gemiddeld	7,2-6,8	5,8-5,5
CO ₂ -emissie ⁸ in g/km gemiddeld	163-157	150-147
Emissienorm	EU6	EU6

Toelichting

¹ Deze waarde is bepaald met de voorgeschreven meetmethode volgens de actuele versie van richtlijn UN-R 85.

² Leeggewicht met een bestuurder (75 kg) en de tank voor 90% gevuld, gemeten volgens de actuele versie van verordening (EU) 1230/2012. Door meeruitvoeringen kan zowel het leeggewicht als de luchtweerstandscöëfficiënt worden verhoogd, waardoor het laadvermogen en de topsnelheid dienovereenkomstig afnemen.

³ Bij toenemende hoogte neemt het motorvermogen af. Vanaf 1.000 m boven de zeespiegel en iedere 1.000 m hoger dient men steeds 10% van de totale gewichtscombinatie (max. aanhangerlast + max. totaalgewicht) af te trekken. Max. aanhangerlast geldt met een originele Audi trekhaak.

⁴ Op het display op het instrumentenpaneel verschijnt een melding als het nodig is om de separate AdBlue-tank bij te vullen. Wij raden aan om dit aan uw Audi dealer over te laten. AdBlue is een geregistreerd handelsmerk van het Verband der Automobilindustrie e. V. (VDA).

⁵ Begrensd.

⁶ Wij raden het gebruik van lood- en zwavelvrije Euro 95 aan die voldoet aan DIN EN 228. Als deze niet verkrijgbaar is, mag u lood- en zwavelvrije Normaal 91 tanken die voldoet aan DIN EN 228. Dan neemt het vermogen iets af. De motor is ook geschikt voor E10. Dat is Euro 95 die voor 10% uit ethanol bestaat. De verbruikscijfers zijn berekend met Euro 95 in de tank, volgens verordening 692/2008/EG.

⁷ Wij raden het gebruik van zwavelvrije diesel aan die voldoet aan DIN EN 590. Indien niet beschikbaar, is ook het gebruik van zwavelhoudende diesel mogelijk die voldoet aan DIN EN 590.

⁸ De vermelde verbruiks- en emissiewaarden zijn vastgesteld met de wettelijk voorgeschreven meetmethode. Sinds 1 september 2017 krijgen bepaalde nieuwe auto's reeds een typegoedkeuring op basis van de wereldwijd geharmoniseerde testmethode voor personenauto's en lichte bedrijfswagens (Worldwide Harmonized Light Vehicles Test Procedure, WLTP), een realistischere meetmethode om het brandstofverbruik en de CO₂-emissie te bepalen. Vanaf 1 september 2018 zal de WLTP stap voor stap de New European Driving Cycle (NEDC) vervangen. Door de realistischere testomstandigheden zijn de volgens de WLTP gemeten brandstofverbruik- en CO₂-emissiewaarden in veel gevallen hoger dan de NEDC-waarden. Meer informatie over het verschil tussen de WLTP en de NEDC staat op onze website.

Op dit moment is het nog verplicht om de NEDC-waarden te communiceren. Voor nieuwe auto's die op basis van de WLTP zijn toegelaten, worden de NEDC-waarden afgeleid van de WLTP-waarden. Zolang het nog niet verplicht is om de WLTP-waarden te vermelden, mogen deze wel vrijwillig genoemd worden. De bandbreedtes van de NEDC-waarden hebben geen betrekking op één bepaalde auto en zijn ook niet gekoppeld aan ons aanbod, maar dienen alleen om een vergelijking te kunnen maken tussen de verschillende uitvoeringen.

Door opties en accessoires (bijvoorbeeld dakdragers, grotere wielen, etc.) kunnen relevante parameters zoals het gewicht, de rolweerstand en aerodynamica veranderen. Deze kunnen het brandstofverbruik, het stroomverbruik, de CO₂-emissie en de rijprestaties van een auto beïnvloeden. Ook externe factoren, bijvoorbeeld het weer en het verkeer, en de eigen rijstijl hebben hier effect op.

Audi A7 Sportback	Afmetingen in mm
Afmetingen gelden voor onbeladen auto. Bagageruimtevolume ¹ 535/1.390 l (tweede waarde: met neergeklapte achterbankleuning, beladen tot het dak). Draaicirkel ca. 12,2 m. * Maximale hoofdruimte. ** Breedte op ellebooghoogte. *** Breedte op schouderhoogte.	

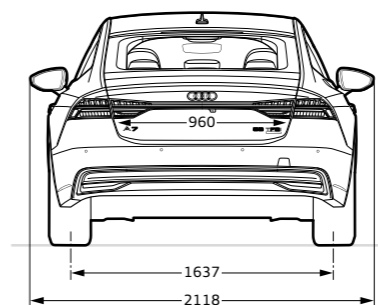
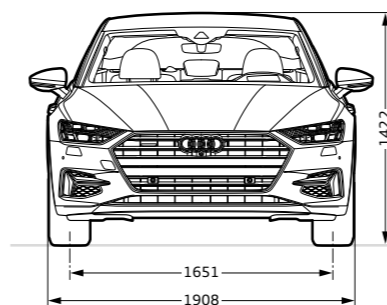
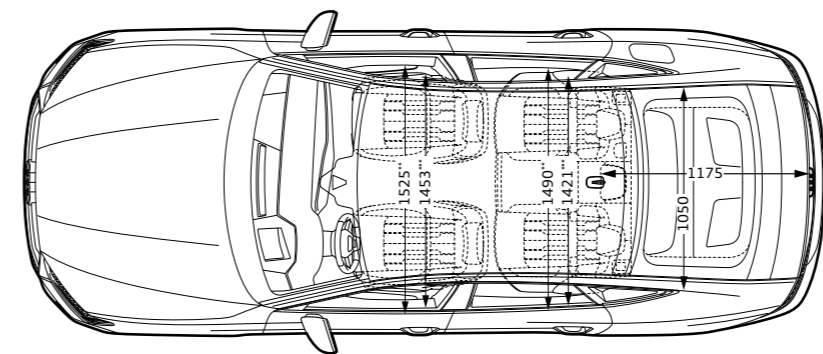
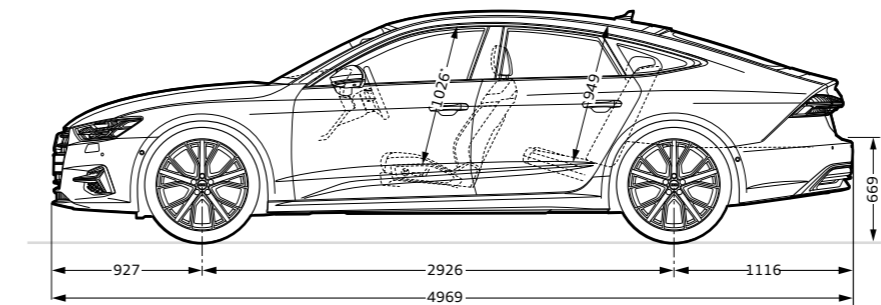

56

57

Belangrijke informatie

Gebruikerstip over de velgen: glanzend gedraaide, glanzend gefreesde, gepolijste en gedeeltelijk gepolijste lichtmetalen velgen zijn niet winterbestendig. Door de behandeling van het velgoppervlak zijn de velgen niet goed beschermd tegen corrosie, waardoor bijvoorbeeld strooizout voor blijvende beschadigingen kan zorgen.

De uitrusting van de afgebeelde Audi A7 Sportback (pagina 2-33):

Lakkleur: Tritonblauw metallic

Velgen: gesmeed lichtmetaal in 5-V-spaak-ster-design, contrastgrijs, gedeeltelijk gepolijst²

Stoelen/stoelbekleding: comfortstoelen, geperforeerd jeneverbesgrijs leder Valcona, rotsgrijze contrastnaden

Decoratielijsten: aluminium Fragment

Het brandstofverbruik en de CO₂-emissie vindt u op pagina 56.

¹De technische specificaties gelden voor een auto met standaarduitrusting. ²Zie de gebruikerstips over de velgen elders op deze pagina

Pon's Automobielhandel B. V.

Zuiderinslag 2
3833 BP Leusden
www.audi.nl
Publicatie: maart 2018

Printed in Germany
833/1150.71.33

De in deze brochure getoonde en beschreven auto's en uitrustingen alsmede enkele van de genoemde services zijn niet in alle landen leverbaar. De afgebeelde auto's zijn voor een deel uitgerust met meeruitvoeringen tegen meerprijs. De gegevens over leveringsprogramma, uiterlijk, prestaties, afmetingen en gewichten, brandstofverbruik en bedrijfskosten van de auto's komen overeen met de beschikbare gegevens op het moment van ter perse gaan. Afwijkingen in kleuren en vormen van de afbeeldingen, vergissingen en drukfouten voorbehouden. Wijzigingen voorbehouden. Nadruk, ook gedeeltelijk, alleen met schriftelijke toestemming van AUDI AG.

Het papier van deze brochure is vervaardigd van chloorvrij gebleekte cellulose.

